

# TDL162

## Carretilla Elevadora de 3 ruedas con doble tracción de 80V y capacidad de 1600 kg



**EP**  
Let's grow together

- Mejoras en Velocidad de Desplazamiento, Velocidad de Elevación, Capacidad de Pendiente y Capacidad de Carga Residual para un Impulso en Productividad
- Sistema de doble tracción de 80V que garantiza una conducción potente y una excelente aceleración
- La batería de litio estándar de 80 V y 280 Ah garantiza una larga duración y carga rápida por oportunidad
- Cargador integrado y conector externo disponibles en la misma carretilla, ofreciendo flexibilidad para diferentes necesidades de carga.
- Diseño ergonómico superior con amplio espacio para las piernas, mayor visibilidad, mejor sensibilidad en la dirección y un nivel de ruido reducido.
- Controles hidráulicos mediante joystick y opciones de cabina completa.

Fabricante				EP
Designación del modelo				TDL162
Unidad de potencia				Eléctrico
Capacidad nominal	Q	kg	1600	
Distancia al centro de gravedad de la carga	c	mm	500	
Peso de servicio			kg	3146
Altura del mástil replegado	h1	mm	1985	
Altura de elevación	h3	mm	3000	
Altura, mástil extendido	h4	mm	3650	
Longitud hasta dorsal de horquillas	l2	mm	2015	
Ancho total	b1/b2	mm	1050	
Dimensiones de horquillas	s/e/l	mm	40×100×920	
Radio de giro	Wa	mm	1639	
Velocidad de marcha con/sin carga			km/h	16/17
Velocidad de elevación con/sin carga			m/s	0.5/0.52
Velocidad de descenso con/sin carga			m/s	0.55/0.55
Capacidad de rampa máx. con/sin carga			%	20/25
Motor de tracción, potencia S2 60 min			kW	5.4×2
Tensión de batería/capacidad nominal			V/Ah	80V/280Ah

# ▣ CARACTERÍSTICAS

## ■ Rendimiento Sobresaliente para un Impulso en la Productividad

Gracias a su diseño optimizado, el TDL162 mejora la velocidad de desplazamiento, elevación y descenso, así como la capacidad de carga residual y la capacidad de pendiente. Ofrece una capacidad de 1600 kg hasta 4,5 metros con un mástil de triple etapa, proporcionando estabilidad y maximizando la rotación en el almacén para lograr la máxima eficiencia.



## ■ Sistema de Potencia Dual-Drive de 80V Li-ion para Alta Eficiencia Energética

El sistema de potencia dual-drive del TDL162 ha sido mejorado de 48V a 80V, y la carretilla viene equipada de serie con una batería Li-ion de 80V/280Ah. Esto garantiza un menor consumo energético, una conducción potente y una larga autonomía.

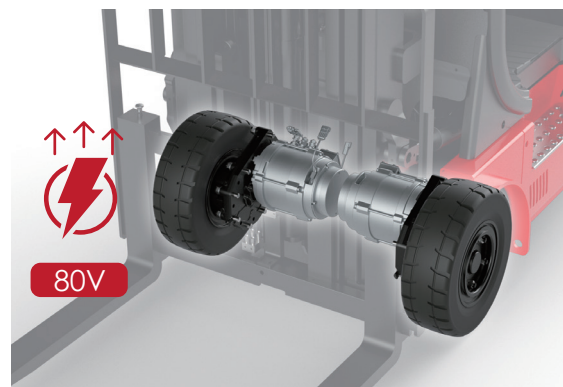

## ■ 2 opciones de carga en la carretilla

El TDL162 está equipado con un cargador integrado monofásico y un enchufe para un cargador externo rápido, ofreciendo flexibilidad y operación continua para satisfacer diversas necesidades de turnos.



## ■ CARACTERÍSTICAS

### ■ Diseño ergonómico para mejorar la comodidad y conveniencia de conducción

La espaciosa cabina del TDL162 incluye una sensibilidad de dirección mejorada, visibilidad ampliada, una pantalla LED y niveles de ruido reducidos, creando un espacio de trabajo cómodo y seguro.



### ■ Opción premium para satisfacer necesidades de alto nivel

El TDL162 se puede equipar con la opción de joystick, colocado al final del reposabrazos, para reemplazar las palancas manuales. Este joystick permite realizar todos los controles en un área compacta y ergonómica: todas las funciones hidráulicas, cambios de dirección, claxon y parada de emergencia, todo al alcance de la mano. Para operaciones en condiciones meteorológicas adversas, la opción de cabina para todo tipo de clima extiende la capacidad operativa de la carretilla, asegurando una productividad constante sin importar el entorno.



# Carretilla Elevadora de 3 ruedas con doble tracción de 80V y capacidad de 1600 kg TDL162

Marca distintiva	1.1	Fabricante			EP
	1.2	Designación del modelo			TDL162
	1.3	Unidad de potencia			Eléctrico
	1.4	Manipulación			Asiento
	1.5	Capacidad nominal	Q	kg	1600
	1.6	Distancia al centro de gravedad de la carga	c	mm	500
	1.8	Distancia de carga, centro del eje motriz a la horquilla	x	mm	375
	1.9	Distancia entre ejes	y	mm	1470
	Peso de servicio	2.1	Peso de servicio		kg
2.2		Peso por eje con carga delante/detrás		kg	4129/617
2.3		Peso por eje sin carga delante/detrás		kg	1576/1570
Neumáticos/chasis	3.1	Tipo de ruedas			Goma maciza
	3.2	Dimensiones de ruedas, delante			18x7-8
	3.3	Dimensiones de ruedas, detrás			140/55-9
	3.5	Ruedas, número delante/detrás (x =con tracción)		mm	2X2
	3.6	Ancho de vía, delante	b <sub>10</sub>	mm	910
	3.7	Ancho de vía, detrás	b <sub>11</sub>	mm	210
Dimensiones	4.1	Inclinación de mástil de elevación adelante/atrás	$\alpha/\beta$	°	7/6
	4.2	Altura del mástil replegado	h <sub>1</sub>	mm	1985
	4.3	Elevación libre	h <sub>2</sub>	mm	100
	4.4	Altura de elevación	h <sub>3</sub>	mm	3000
	4.5	Altura, mástil extendido	h <sub>4</sub>	mm	3650
	4.7	Altura del tejadillo protector (cabina)	h <sub>6</sub>	mm	2140
	4.8	Altura de asiento / plataforma	h <sub>7</sub>	mm	1070
	4.12	Altura de enganche	h <sub>10</sub>	mm	580
	4.19	Longitud total	l <sub>1</sub>	mm	2935
	4.20	Longitud hasta dorsal de horquillas	l <sub>2</sub>	mm	2015
	4.21	Ancho total	b <sub>1</sub> /b <sub>2</sub>	mm	1050
	4.22	Dimensiones de horquillas	s x e x l	mm	40X100X920
	4.23	A, B Portahorquillas clase / tipo A, B			2A
	4.24	Ancho de carro portahorquillas	b <sub>3</sub>	mm	1040
	4.31	Margen con el suelo con carga, bajo mástil	m <sub>1</sub>	mm	90
	4.32	Margen con el suelo, centro distancia entre ejes	m <sub>2</sub>	mm	107
	4.34.1	Ancho de pasillo para paletas 1000x1200 transversales	Ast	mm	3339
	4.34.2	Ancho de pasillo para paletas 800x1200 longitudinales	Ast	mm	3464
	4.35	Radio de giro	W <sub>a</sub>	mm	1639
	Datos de rendimiento	5.1	Velocidad de marcha con/sin carga		km/h
5.2		Velocidad de elevación con/sin carga		m/s	0.5/0.52
5.3		Velocidad de descenso con/sin carga		m/s	0.55/0.55
5.8		Capacidad de rampa máx. con/sin carga		%	20/25
5.10		Freno de servicio			Electromagnético
5.11		Freno de mano			Electromagnético
Motor eléctrico	6.1	Motor de tracción, potencia S2 60 min		kW	5.4X2
	6.2	Motor de elevación, potencia con S3 15%		kW	18
	6.4	Tensión de batería/capacidad nominal		V/Ah	80V/280Ah
	6.5	Peso de la batería		kg	220
	Datos adicionales	8.1	Tipo de unidad de transmisión		
10.5		Diseño de dirección			Hidráulico
10.7		Nivel sonoro al oído del conductor		dB(A)	65
15.1		Corriente de salida del cargador		A	35

Si hay mejoras en los parámetros técnicos o configuraciones, no se dará más aviso.  
El diagrama que se muestra puede contener configuraciones no estándar.

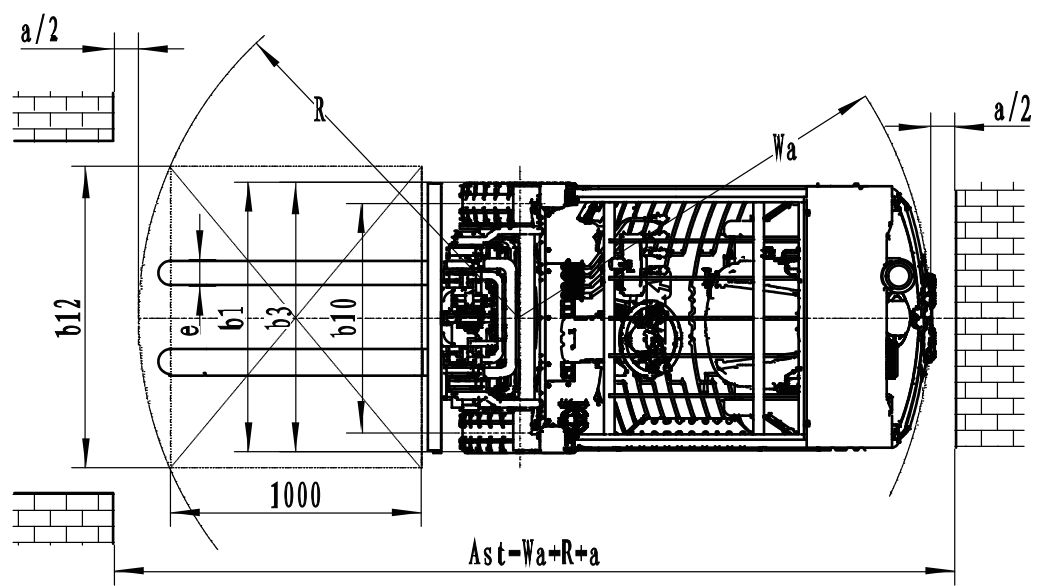
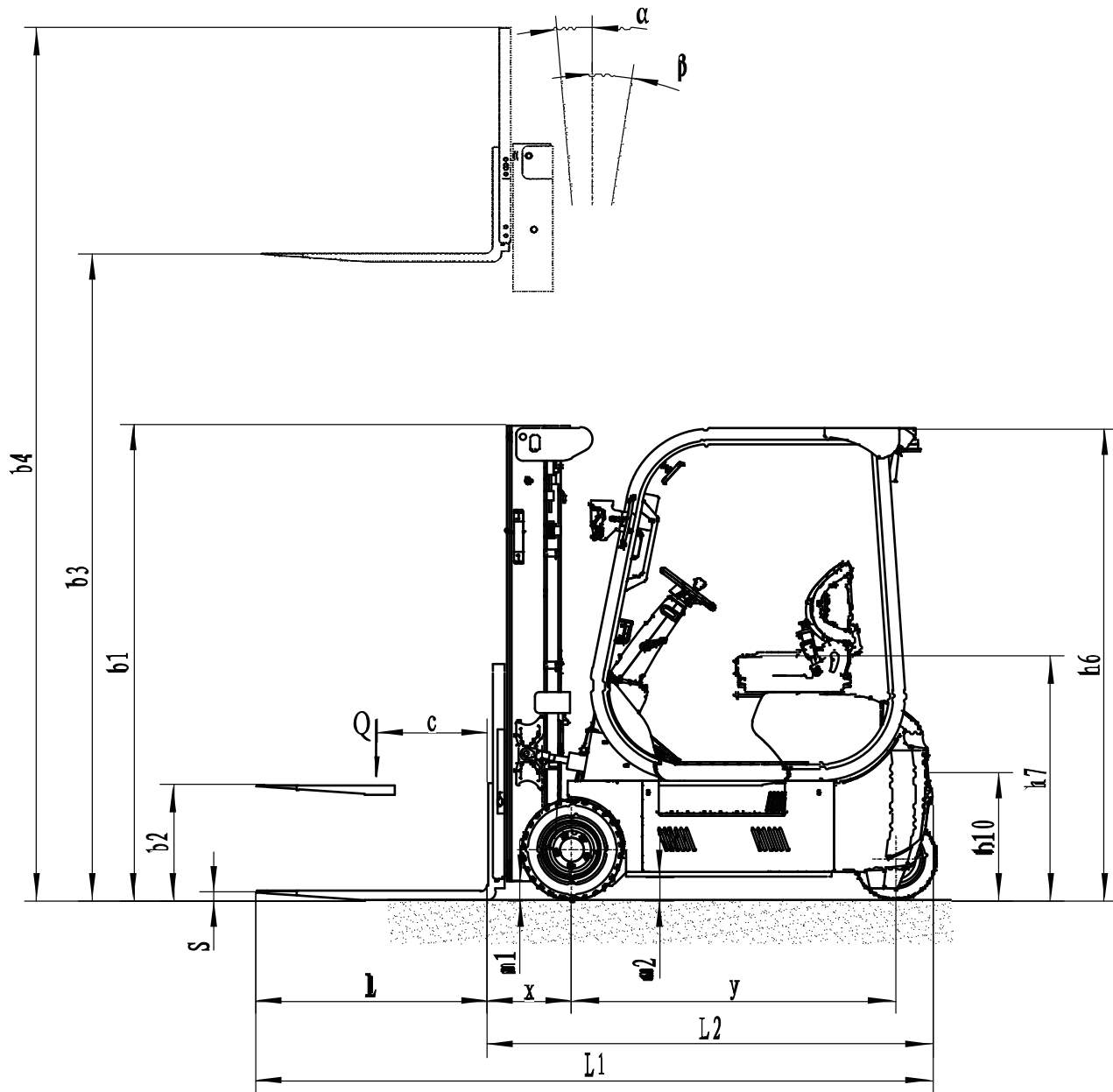

## GRÁFICO DE CAPACIDADES NOMINALES Y CENTROS DE CARGA

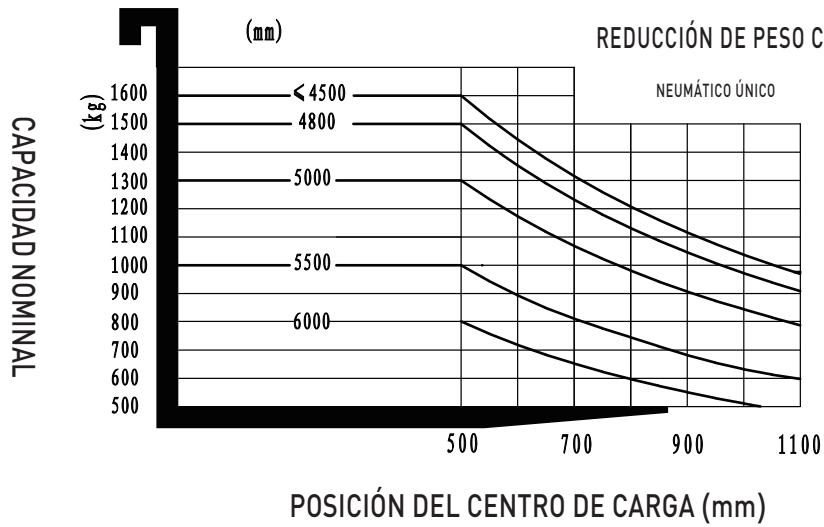

### Opción de Mástil:

Tipos de mástil	Altura de elevación (h3)	Altura, mástil			Altura, elevación libre(h2)	
		Altura, mástil replegado (h1)	Altura, mástil extendido(h4)		Sin respaldo	Con respaldo
			Sin respaldo	Con respaldo		
	mm	mm	mm	mm	mm	mm
2-Mástil estándar	3000	1985	3650	3965	100	100
	3600	2285	4250	4565	100	100
	4000	2365	4650	4965	100	100
Mástil con elevación	4000	1860	4650	4965	1140	825
	4350	2010	5000	5315	1290	975
	4500	2050	5150	5465	1340	1025
	4800	2150	5450	5765	1440	1125
	5000	2215	5650	5965	1505	1190
	5500	2385	6150	6465	1675	1360
	6000	2600	6650	6965	1890	1575

## Opción:

Elementos opcionales	TDL162
Dimensión de la horquilla	<ul style="list-style-type: none"> <li>●100*40*920○100*40*1070</li> <li>○100*40*1100○100*40*1150</li> <li>○100*40*1220○100*40*1370</li> <li>○100*40*1520○100*40*1800</li> </ul>
Material de la rueda delantera	●Rueda superelástica (negra)○Rueda superelástica (blanca)
Material de la rueda trasera	●Rueda superelástica (negra)○Rueda superelástica (blanca)
Capacidad de la batería	●80V280AH
Cargador	<ul style="list-style-type: none"> <li>●80V-35A Integrado○80V-60A Externo</li> <li>○80V100A Externo○80V150A Externo</li> </ul>
Indicador de la batería	●Con temporizador (Bluetooth) Sin ESP
Tipo de asiento	<ul style="list-style-type: none"> <li>●Cómodo</li> <li>○Suspensión</li> <li>○Suspensión con reposabrazos</li> </ul>
Adjuntos archivos	<ul style="list-style-type: none"> <li>●No</li> <li>○Desplazador lateral integrado</li> <li>○Desplazador externo de Cascade</li> <li>○Posicionador de horquilla con desplazador lateral</li> </ul>
Perno de la tracción	●Sí y no personalizado
Cadena antiestática	●Sí y no personalizado
Luz delantera	●LED
Luz trasera	●No○LED
Luz de advertencia	●Sí y no personalizado
Luz intermitente	●LED
Luz azul	●No ○Trasera○Delantera y trasera
Luz de zona de advertencia	● No○Ambos lados○Ambos lados y una en la parte trasera
Espejo retrovisor	●Uno en la parte delantera○Dos a los lados y uno en la parte delantera
Zumbador	●Sí y no personalizado
Soporte para extintor de incendios	●No○Sí y no personalizado
Sistema de OPS	●Sí y no personalizado
Telemetría	●Sí y no personalizado
Reducción de velocidad para mástiles elevados: norma australiana	●No ○Sí y no personalizado(Solo para el estándar de Australia)
Control de velocidad de giro	●Sí y no personalizado
Sistema de calentamiento para carga de baterías de litio	●No○Sí y no personalizado
Dispositivo de identificación del operador	●No ○Lector de tarjetas○Bloqueo de huella dactilar
Límite de elevación electrónico	●Sí y no personalizado
Sistema operativo hidráulico	●Palanca mecánica○Joystick○Fingertip
Bocina del reposabrazos trasero	●Sí y no personalizado
Cabina	<ul style="list-style-type: none"> <li>●No○Cabina semicerrada básica</li> <li>○Cabina semicerrada superior○Cabina completa</li> </ul>
Tejadillo protector de cabina	●Sí y no personalizado
Nota:	●Estándar ○ Opcional - Inconformable