



Let's grow together

TDL162

80V Zweiradantrieb 3-Rad Gabelstapler 1600 kg



- Erhöhte Fahrgeschwindigkeit, Hubgeschwindigkeit, Steigfähigkeit und Resttragfähigkeit zur Steigerung der Produktivität
- 80V Zweiradantriebssystem für starke Antriebsleistung und hervorragende Beschleunigung
- Standard 80V 280Ah Lithium-Batterie für hohe Ausdauer und Gelegenheitladen
- Integriertes Ladegerät und externer Ladeanschluss für unterschiedliche Ladeanforderungen
- Ergonomisches Design mit großzügigem Fußraum, besserer Sicht, höherer Lenkpräzision und geringem Geräuschpegel
- Hydraulische Steuerung per Joystick und vollständige Kabinenoptionen

Hersteller			EP
Typzeichen des Herstellers			TDL162
Antrieb			Electric
Nenntragfähigkeit/Last	Q	kg	1600
Lastschwerpunktstand	c	mm	500
Eigengewicht		kg	3146
Höhe Hubgerüst eingefahren	h1	mm	1985
Hub	h3	mm	3000
Höhe Hubgerüst ausgefahren	h4	mm	4058
Länge einschließlich Gabelrücken	l2	mm	2015
Gesamtbreite	b1/b2	mm	1050
Gabelzinkenmaße DIN ISO 2331	s/e/l	mm	40×100×920
Wenderadius	Wa	mm	1639
Fahrgeschwindigkeit mit/ohne Last		km/h	16/17
Hubgeschwindigkeit mit/ohne Last		m/s	0.5/0.52
Senkgeschwindigkeit mit/ohne Last		m/s	0.55/0.55
Max. Steigfähigkeit mit/ohne Last		%	20/25
Fahrmotor, Leistung S2 60 min		kW	5.4×2
Batteriespannung/Nennkapazität K5		V/Ah	80V/280Ah

MERKMALE

Hervorragende Leistung zur Produktivitätssteigerung

Dank seines optimierten Designs verbessert der TDL162 die Fahr-, Hub- und Senkgeschwindigkeit sowie die Resttragfähigkeit und Steigfähigkeit. Er bietet eine Tragfähigkeit von 1600 kg bis zu einer Höhe von 4,5 Metern mit einem Dreifachmast, was die Stabilität erhöht und die Lagerumschlagshäufigkeit für maximale Effizienz steigert.



80V Lithium-Ionen-Zweiradantrieb für hohe Energieeffizienz

Das Zweiradantriebssystem des TDL162 wurde von 48V auf 80V aufgerüstet und der Stapler ist serienmäßig mit einer 80V/280Ah Lithium-Ionen-Batterie ausgestattet, die für einen geringen Energieverbrauch, starke Antriebskraft und lange Ausdauer sorgt.

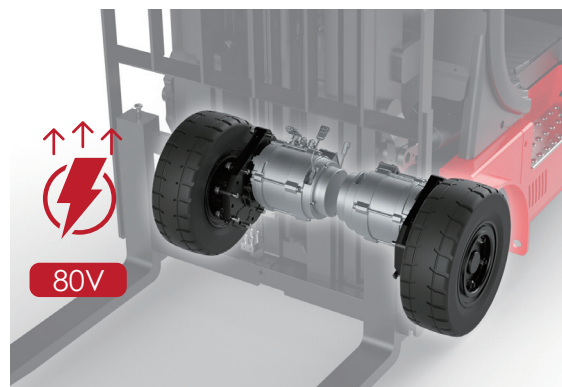

2 Ladeoptionen an einem Stapler

Der TDL162 verfügt sowohl über ein einphasiges integriertes Ladegerät als auch über einen Anschluss für ein externes Schnellladegerät und bietet so eine flexible, kontinuierliche Betriebsfähigkeit für verschiedene Schichtbedarfe.



MERKMALE

■ Ergonomisches Design für Fahrkomfort und Bequemlichkeit

Die geräumige Kabine des TDL162 bietet eine verbesserte Lenkempfindlichkeit, eine breitere Sicht, ein LED-Display und reduzierte Geräuschpegel, was einen komfortablen und sicheren Arbeitsplatz schafft.



■ Premium-Option zur Erfüllung hochwertiger Anforderungen

Der TDL162 kann optional mit einem Joystick am Ende der Armlehne ausgestattet werden, der die manuellen Hebel ersetzt. Dadurch können alle Steuerungen ergonomisch in einem kleinen Bereich bedient werden: alle Hydraulikfunktionen, Fahrtrichtungsänderungen, Hupe und Not-Aus – alles in einem kompakten, ergonomischen Design. Für den Einsatz bei herausfordernden Wetterbedingungen sorgt die wetterfeste Kabinenoption dafür, dass der Stapler unter verschiedensten Bedingungen einsatzbereit bleibt und die Produktivität konstant hoch ist.



80V Zweiradantrieb 3-Rad Gabelstapler 1600 kg TDL162

Kennzeichen	1.1	Hersteller			EP
	1.2	Typzeichen des Herstellers			TDL162
	1.3	Antrieb			Electric
	1.4	Bedienung			Seated
	1.5	Nenntragfähigkeit/Last	Q	kg	1600
	1.6	Lastschwerpunktabstand	c	mm	500
	1.8	Lastabstand	x	mm	375
	1.9	Radstand	y	mm	1470
	Gewichte	2.1	Eigengewicht		kg
2.2		Achslast mit Last vorn/hinten		kg	4129/617
2.3		Achslast ohne Last vorn/hinten		kg	1576/1570
Räder/Fahrwerk	3.1	Bereifung			Solidrubber
	3.2	Reifengröße, vorn			18x7-8
	3.3	Reifengröße, hinten			140/55-9
	3.5	Räder, Anzahl vorn/hinten (x = angetrieben)		mm	2X/2
	3.6	Spurweite, vorn	b ₁₀	mm	910
	3.7	Spurweite, hinten	b ₁₁	mm	210
Dimensions	4.1	Neigung Hubgerüst/Gabelträger vor/zurück	α/β	°	7/6
	4.2	Höhe Hubgerüst eingefahren	h ₁	mm	1985
	4.3	Freihub	h ₂	mm	100
	4.4	Hub	h ₃	mm	3000
	4.5	Höhe Hubgerüst ausgefahren	h ₄	mm	3650
	4.7	Höhe Schutzdach (Kabine)	h ₅	mm	2140
	4.8	Sitzhöhe bezogen auf SIP/Standhöhe	h ₇	mm	1070
	4.12	Kupplungshöhe	h ₁₀	mm	580
	4.19	Gesamtlänge	l ₁	mm	2935
	4.20	Länge einschließlich Gabelrücken	l ₂	mm	2015
	4.21	Gesamtbreite	b ₁ /b ₂	mm	1050
	4.22	Gabelzinkenmaße DIN ISO 2331	s×e×l	mm	40X100X920
	4.23	Gabelträger ISO 2328, Klasse/Typ A, B			2A
	4.24	Gabelträgerbreite	b ₃	mm	1040
	4.31	Bodenfreiheit mit Last unter Hubgerüst	m ₁	mm	90
	4.32	Bodenfreiheit Mitte Radstand	m ₂	mm	107
	4.34.1	Arbeitsgangbreite bei Palette 1000 × 1200 quer	Ast	mm	3339
	4.34.2	Arbeitsgangbreite bei Palette 800 × 1200 quer	Ast	mm	3464
	4.35	Wenderadius	Wa	mm	1639
Leistungsdaten	5.1	Fahrgeschwindigkeit mit/ohne Last		km/h	16/17
	5.2	Hubgeschwindigkeit mit/ohne Last		m/s	0.5/0.52
	5.3	Senkgeschwindigkeit mit/ohne Last		m/s	0.55/0.55
	5.8	Max. Steigfähigkeit mit/ohne Last		%	20/25
	5.10	Betriebsbremse			Electromagnetic
	5.11	Feststellbremse			Electromagnetic
E-Motor	6.1	Fahrmotor, Leistung S2 60 min		kW	5.4X2
	6.2	Hubmotor, Leistung bei S3 15 %		kW	18
	6.4	Batteriespannung/Nennkapazität K5		V/Ah	80V/280Ah
	6.5	Batteriegewicht		kg	220
	Sonstiges	8.1	Ausführung des Fahrtriebs		
10.5		Ausführung Lenkung			Hydraulic
10.7		Schalldruckpegel L pAZ (Fahrerplatz)		dB(A)	65
15.1		Ladegerät-Ausgangstrom		A	35

Bei Verbesserungen der technischen Parameter oder Konfigurationen wird keine weitere Mitteilung gemacht. Das gezeigte Diagramm kann vom Standard abweichende Konfigurationen enthalten.

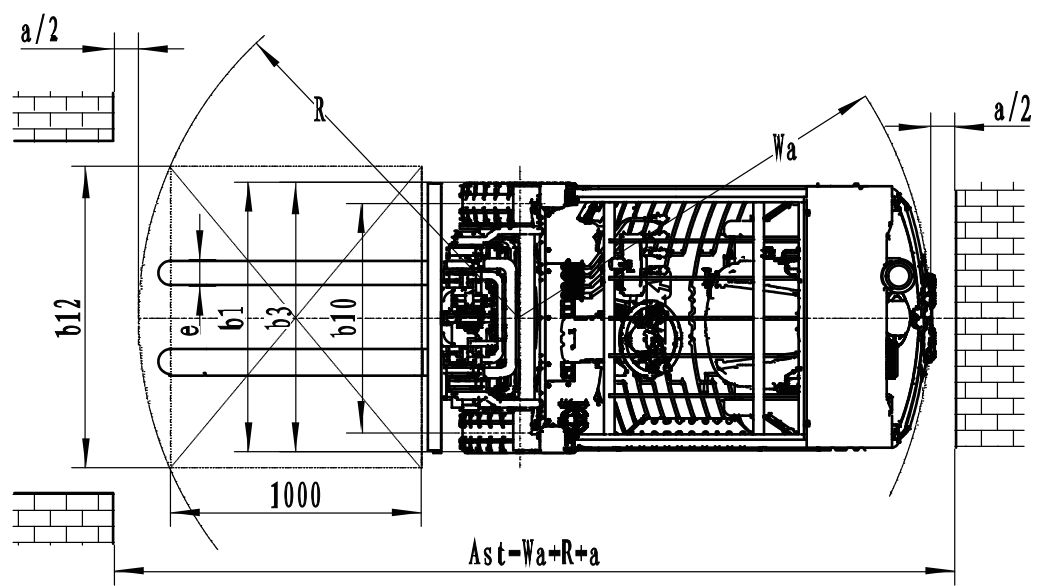
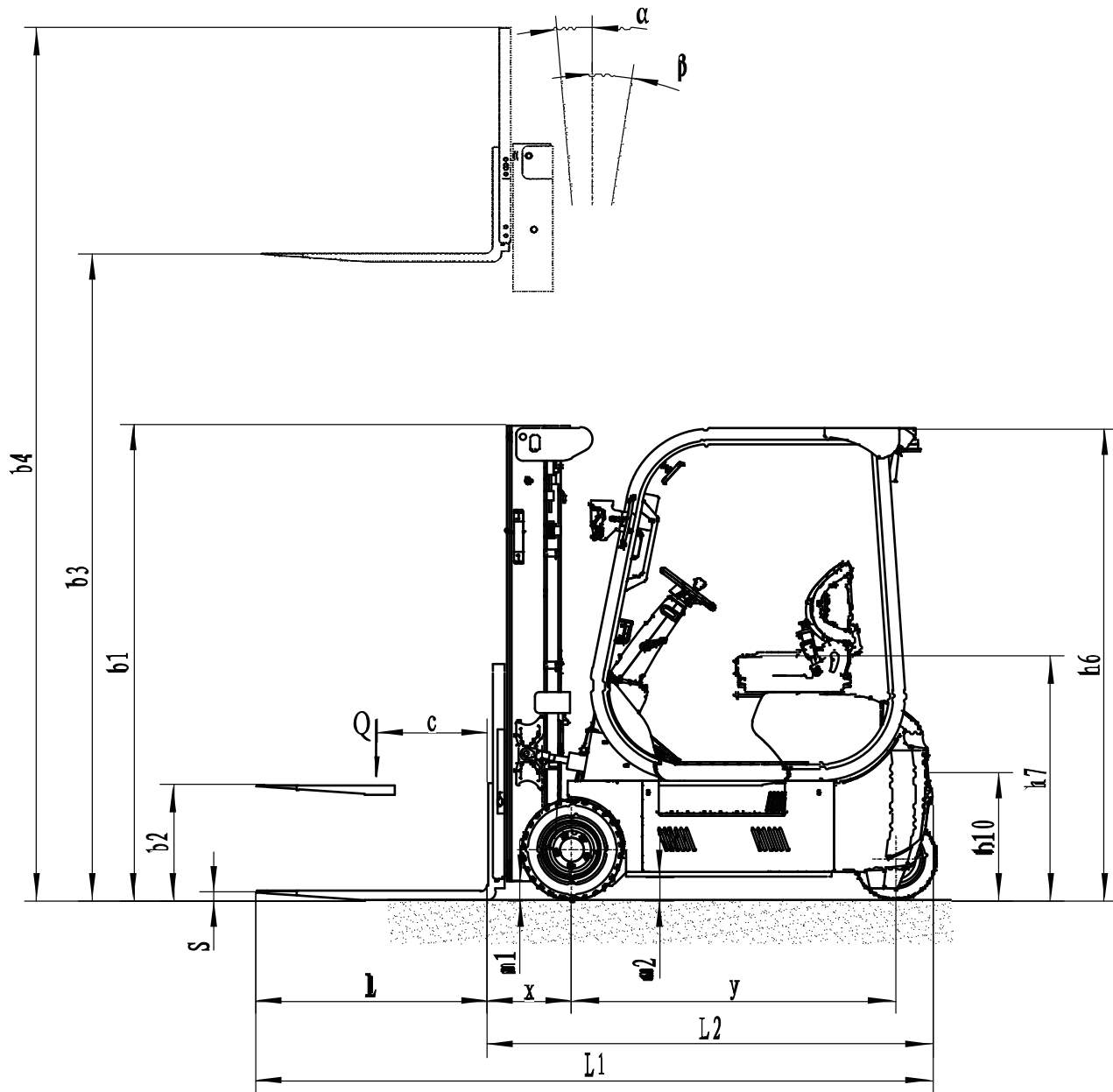

RELEVANTE TRAGLASTEN MIT LASTSCHWERPUNKT GRAFIK

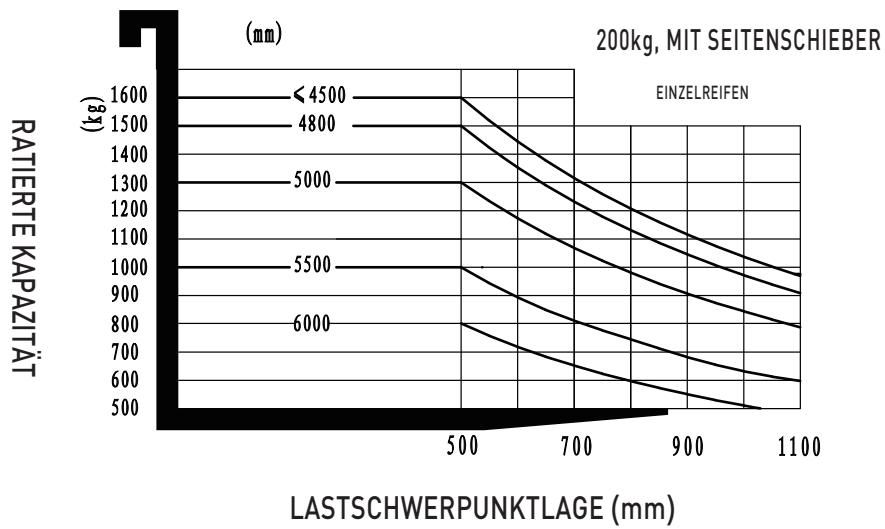

Mast Option:

Hubgerüst-Typ	Max. Gabelhöhe (h3)	Höhe, Mast			Freihub(h2)	
		Höhe Hubgerüst eingefahren(h1)	Höhe Hubgerüst ausgefahren(h4)		Ohne LSG	Mit LSG
	mm		mm	mm		
2-Standard Mast	3000	1985	3650	3965	100	100
	3600	2285	4250	4565	100	100
	4000	2365	4650	4965	100	100
Triplex-Freihub	4000	1860	4650	4965	1140	825
	4350	2010	5000	5315	1290	975
	4500	2050	5150	5465	1340	1025
	4800	2150	5450	5765	1440	1125
	5000	2215	5650	5965	1505	1190
	5500	2385	6150	6465	1675	1360
	6000	2600	6650	6965	1890	1575

Option:

Optionale Elemente	TDL162
Gabellänge	<ul style="list-style-type: none"> ●100*40*920○100*40*1070 ○100*40*1100○100*40*1150 ○100*40*1220○100*40*1370 ○100*40*1520○100*40*1800
Material Vorderrad	●Normal solid○Traceless solid
Material Hinterrad	●Normal solid○Traceless solid
Batteriekapazität	●80V280AH
Ladegerät	<ul style="list-style-type: none"> ●80V-35A internal ○80V-60A External ○80V100A External○80V150A External
Batterieanzeige	●With hourmeter (Bluetooth) without PSE
Fahrersitz	<ul style="list-style-type: none"> ●Comfortable ○Suspension ○Suspension with armrests
Anbaugeräte	<ul style="list-style-type: none"> ● No ○ Built-in shifter ○ External shifter ○ Fork positioner with sideshift
Traktionsbolzen	● Yes and not customized
antistatische Kette	● Yes and not customized
Scheinwerfer vorn	●LED
Scheinwerfer hinten	●No○LED
Warnlicht	● Yes and not customized
Lenkradlampe	●LED
Blaue Signalleuchte	●No○Front○Rear○Front and rear
Bereichs-Warnleuchte	●No○Both side○Both side and rear
Rückspiegel	●One in front○Two on side and one in front
Buzzer	●Yes and not customized
OPS system	●Yes and not customized
USB-Schnittstelle	●No○Yes and not customized
Telematics	●Yes and not customized
Geschwindigkeitsreduzierung für Hochmast - australischen Standard	●No○Yes and not customized(only for Australia standard)
Drehgeschwindigkeitsregelung	●Yes and not customized
Heizsystem für die Lithiumbatterieladung	● No○ Yes and not customized
Bedienerausweiserkennungsvorrichtung	●No○Swipe card device○Fingerprint lock
Bedienerausweiserkennungsvorrichtung	●Yes and not customized
Hydraulisches Betriebssystem	●Mechanical lever○Joystick○Fingertip
Rücksicherunggriff mit Horn	● Yes and not customized
Kabine	●No○Basic half cabin○Upgrade half cabin○Full cabin
Fahrerschutzdach	● Yes and not customized
Hinweis: ●Standard ○ Optional - Nicht zutreffend	