

TDL162

Empilhadeira Elétrica de 3 Rodas com Dupla Tracção 80V - Capacidade de 1600



EP
Let's grow together

- Aumento da velocidade de deslocamento, elevação, capacidade de rampa e capacidade residual de carga para maior produtividade
- Sistema de dupla tracção de 80V garantindo potência e excelente aceleração
- Bateria padrão de íon-lítio 80V/280Ah garante longa autonomia e carregamento oportuno
- Carregador integrado e tomada para carregador externo disponíveis no mesmo equipamento para atender a diferentes necessidades
- Excelente design ergonômico com amplo espaço para as pernas, maior visibilidade, melhor sensibilidade de direção e menor nível de ruído
- Controles hidráulicos por joystick e opções de cabine completa

Fabricante			EP
Designação do modelo			TDL162
Acionamento			Electric
Capacidade de carga	Q	kg	1600
Distância do centro de carga	c	mm	500
Peso de serviço		kg	3146
Altura do mastro retraído	h1	mm	1985
Altura de elevação	h3	mm	3000
Altura, mastro estendido	h4	mm	3650
Comprimento até a face dos garfos	l2	mm	2015
Largura total	b1/b2	mm	1050
Dimensões do garfo	s/e/l	mm	40×100×920
Raio de giro	Wa	mm	1639
Velocidade de deslocamento, com carga/sem carga		km/h	16/17
Velocidade de elevação, em carga/sem carga		m/s	0.5/0.52
Velocidade de descida, com carga/sem carga		m/s	0.55/0.55
Capacidade máxima de nivelamento, em carga/sem carga		%	20/25
Classificação do motor de acionamento S2 60 min		kW	5.4×2
Tensão da bateria/capacidade nominal		V/Ah	80V/280Ah

■ CARACTERÍSTICAS

■ Desempenho excepcional para aumento de produtividade

Com seu design otimizado, a TDL162 melhora as velocidades de deslocamento, elevação e descida, a capacidade residual de carga e a capacidade de rampa. Ela oferece uma capacidade de 1600 kg até 4,5 metros com um mastro triplo, garantindo estabilidade e aumentando a eficiência nas operações de armazém.



■ Sistema de dupla tração com íon-lítio 80V para alta eficiência energética

O sistema de potência de dupla tração da TDL162 foi atualizado de 48V para 80V, e o equipamento vem com bateria de íon-lítio de 80V/280Ah como padrão, garantindo menor consumo de energia, alta potência e longa autonomia.

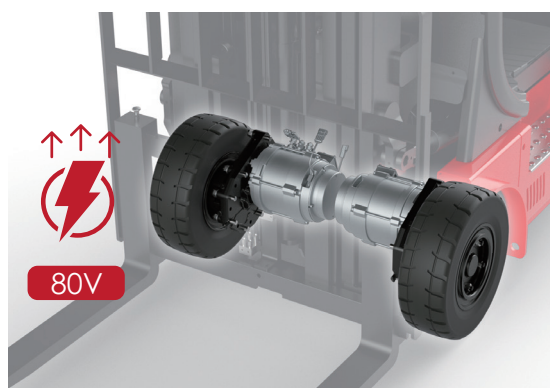

■ Duas possibilidades de carregamento no mesmo equipamento

A TDL162 possui tanto um carregador integrado monofásico quanto uma tomada para carregador rápido externo, oferecendo operação contínua e flexível para diferentes turnos.



■ CARACTERÍSTICAS

■ Design ergonômico para melhorar o conforto e conveniência do operador

A cabine espaçosa da TDL162 inclui sensibilidade de direção aprimorada, maior visibilidade, um display em LED e níveis reduzidos de ruído, criando um ambiente de trabalho confortável e seguro.



■ Opção premium para atender às necessidades de alto padrão

A TDL162 pode ser equipada com a opção de joystick, posicionado na extremidade do apoio de braço para substituir as alavancas manuais. Isso permite que todas as funções sejam controladas em uma área compacta e ergonômica: todas as funções hidráulicas, mudanças de direção, buzina e parada de emergência, tudo dentro de um design compacto e ergonômico. Para operações em condições climáticas desafiadoras, a opção de cabine para todas as condições climáticas amplia a operação da empilhadeira, garantindo produtividade consistente, independentemente do ambiente.



Empilhadeira Elétrica de 3 Rodas com Dupla Tração 80V - Capacidade de 1600

TDL162

Marca distintiva	1.1	Fabricante			EP	
	1.2	Designação do modelo			TDL162	
	1.3	Acionamento			Electric	
	1.4	Tipo de operador			Seated	
	1.5	Capacidade de carga	Q	kg	1600	
	1.6	Distância do centro de carga	c	mm	500	
	1.8	Distância da carga, centro do eixo de acionamento até o garfo	x	mm	375	
	1.9	Distância entre eixos	y	mm	1470	
	Peso do serviço	2.1	Peso do serviço		kg	3146
2.2		Carga do eixo, carregado, dianteiro/traseiro		kg	4129/617	
2.3		Carga do eixo, sem carga, dianteira/traseira		kg	1576/1570	
Pneus/chassi	3.1	Tipo de pneu			Solidrubber	
	3.2	Tamanho do pneu, dianteiro			18x7-8	
	3.3	Tamanho do pneu, traseiro			140/55-9	
	3.5	Rodas, número dianteiro/traseiro (x=rodas motrizes)		mm	2X/2	
	3.6	Largura da banda de rodagem, dianteira	b ₁₀	mm	910	
	3.7	Largura da banda de rodagem, traseira	b ₁₁	mm	210	
Dimensões	4.1	Inclinação do carro do mastro/garfo para frente/para trás	α/β	°	7/6	
	4.2	Altura do mastro retraído	h ₁	mm	1985	
	4.3	Elevação livre	h ₂	mm	100	
	4.4	Altura de elevação	h ₃	mm	3000	
	4.5	Altura, mastro estendido	h ₄	mm	3650	
	4.7	Altura da proteção superior (cabine)	h ₆	mm	2140	
	4.8	Altura do assento/altura de pé	h ₇	mm	1070	
	4.12	Altura do acoplamento do reboque	h ₁₀	mm	580	
	4.19	Comprimento total	l ₁	mm	2935	
	4.20	Comprimento até a face dos garfos	l ₂	mm	2015	
	4.21	Largura total	b ₁ /b ₂	mm	1050	
	4.22	Dimensões do garfo	s×e×l	mm	40X100X920	
	4.23	A,B Classe/tipo de carro do garfo A, B			2A	
	4.24	Largura do carro do garfo	b ₃	mm	1040	
	4.31	Distância do solo, com carga, abaixo do mastro	m ₁	mm	90	
	4.32	Distância do solo, centro da distância entre eixos	m ₂	mm	107	
	4.34.1	Largura do corredor para paletes 1000×1200 transversais	Ast	mm	3339	
	4.34.2	Largura do corredor para paletes 800×1200 longitudinalmente	Ast	mm	3464	
	4.35	Raio de giro	Wa	mm	1639	
	Dados de desempenho	5.1	Velocidade de deslocamento, com carga/sem carga		km/h	16/17
		5.2	Velocidade de elevação, em carga/sem carga		m/s	0.5/0.52
5.3		Velocidade de descida, com carga/sem carga		m/s	0.55/0.55	
5.8		Capacidade máxima de nivelamento, em carga/sem carga		%	20/25	
5.10		Freio de serviço			Electromagnetic	
5.11		Freio de estacionamento			Electromagnetic	
Motor elétrico	6.1	Classificação do motor de acionamento S2 60 min		kW	5.4X2	
	6.2	Classificação do motor de elevação em S3 15%		kW	18	
	6.4	Tensão da bateria/capacidade nominal		V/Ah	80V/280Ah	
	6.5	Peso da bateria		kg	220	
	Dados adicionais	8.1	Tipo de controle de acionamento			AC
10.5		Projeto da direção			Hydraulic	
10.7		Nível de pressão sonora no ouvido do motorista		dB(A)	65	
15.1		Corrente de saída do carregador		A	35	

Se houver melhorias nos parâmetros técnicos ou nas configurações, nenhum outro aviso será dado. O diagrama mostrado pode conter configurações fora do padrão.



GRÁFICO DE CAPACIDADES NOMINAIS E CENTROS DE CARGA



Opção de Mastro:

Tipos de mastro	Altura do elevador (h3)	Altura, Mastro			Altura, elevação livre (h2)	
		Altura, mastro abaixado(h1)	Altura, mastro estendido (h4)		Sem prateleiras	Com prateleiras
			Sem prateleiras	Com prateleiras		
	mm	mm	mm	mm	mm	mm
Mastro duplex-padrã	3000	1985	3650	3965	100	100
	3600	2285	4250	4565	100	100
	4000	2365	4650	4965	100	100
Mastro triplex-livre	4000	1860	4650	4965	1140	825
	4350	2010	5000	5315	1290	975
	4500	2050	5150	5465	1340	1025
	4800	2150	5450	5765	1440	1125
	5000	2215	5650	5965	1505	1190
	5500	2385	6150	6465	1675	1360
	6000	2600	6650	6965	1890	1575

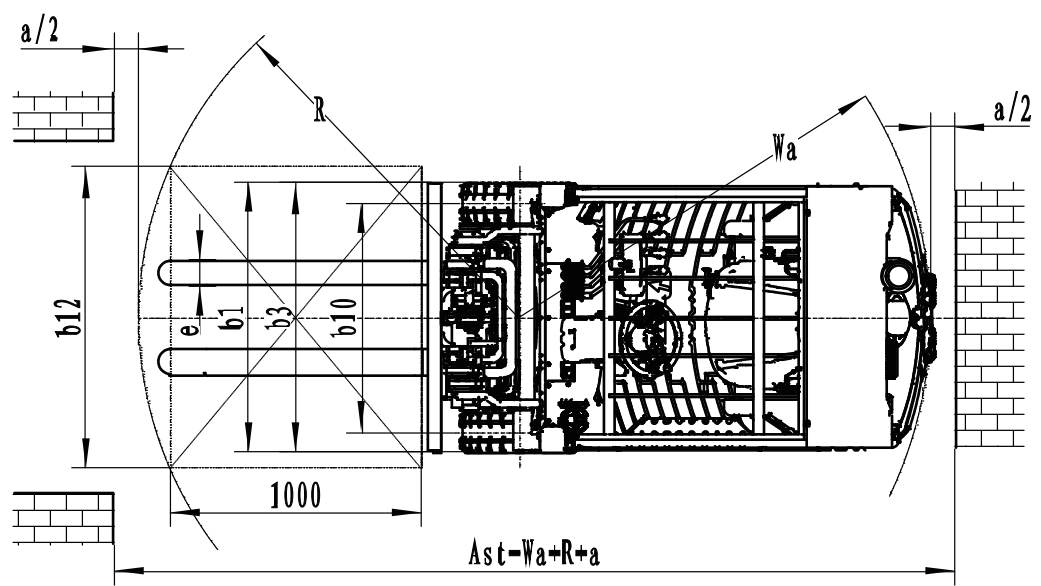
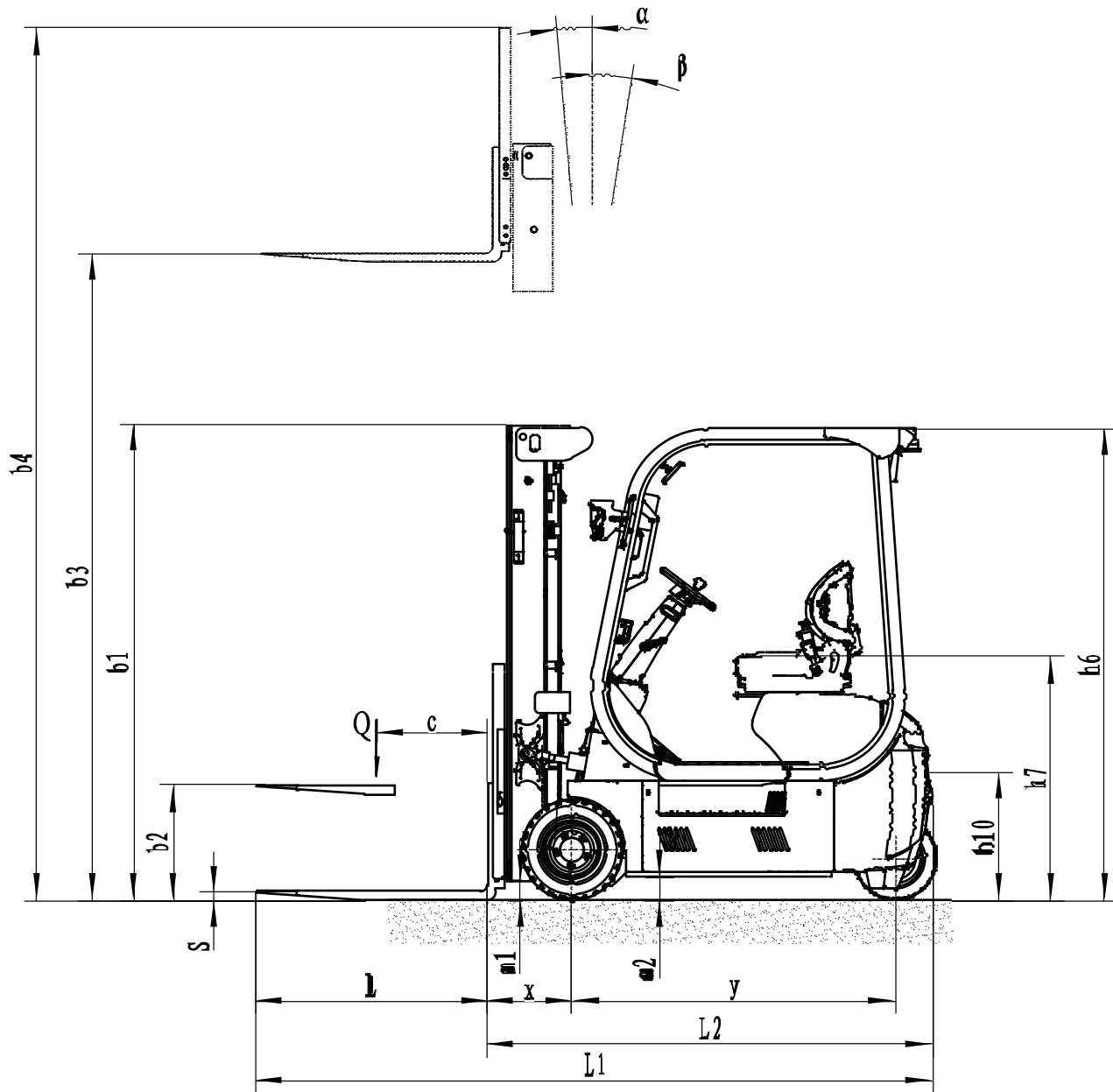
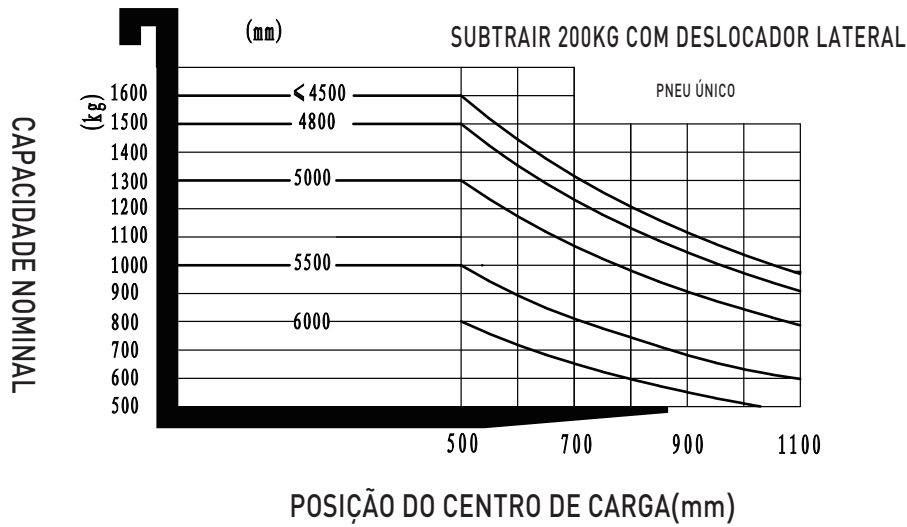
Opção:

Itens opcionais	TDL162
Dimensão do garfo	<ul style="list-style-type: none"> ●100*40*920○100*40*1070 ○100*40*1100○100*40*1150 ○100*40*1220○100*40*1370 ○100*40*1520○100*40*1800
Material da roda dianteira	●Normal solid○Non-marking solid
Material da roda traseira	●Normal solid○Non-marking solid
Capacidade da bateria	●80V280AH
Carregador	<ul style="list-style-type: none"> ●80V-35A Internal ○80V-60A External ○80V100A External
Indicador de bateria	●With hourmeter (Bluetooth)
Tipo de assento	<ul style="list-style-type: none"> ●Comfortable ○Suspension ○Suspension with armrest
Acessórios	<ul style="list-style-type: none"> ●No○Built-in sidershifter ○External sidershifter ○Fork positioner with sidershift
Trava de abraçadeira	●No
Pino de tração	●Yes and not customized
Corrente anti-estática	●Yes and not customized
Lâmpada frontal	●LED
Lâmpada traseira	●No○LED
Lâmpada de advertência	●Yes and not customized
Luz de mudança de direção	●LED
Lâmpada azul	●No ○Rear ○Front and rear
Luz de advertência de área	● No○Both sides○Both sides and one in rear
Espelho retrovisor	●One in front○Two on sides and one in front
Buzzer	●Yes and not customized
Suporte de extintor	●No○Yes and not customized
Sistema OPS	●Yes and not customized
Interface USB	●No○Yes and not customized
Telemática	●Yes and not customized
Redução de velocidade para mastro elevado - norma australiana	●No ○Yes and not customized(only for Australia standard)
Controle de velocidade de giro	●Yes and not customized
Sistema de aquecimento para carga de baterias de lítio	●No○Yes and not customized
Dispositivo de identificação do operador	●No ○Card reader○Fingerprint lock
Limite eletrônico de elevação	●Yes and not customized
Sistema operacional hidráulico	●Mechanical lever ○Joystick
Pega de apoio traseira com buzina	●Yes and not customized
Cabine	○Coming soon
Proteção superiorguard	●Yes and not customized
Unidade de água para limpador de para-brisas	●No
Nota:	●Padrão ○ Opcional - Inconformidade