

TDL162

Chariot élévateur à trois roues à double traction 80V 1600 kg



EP
Let's grow together

- Vitesse de déplacement, vitesse de levée, capacité de franchissement et capacité résiduelle de charge améliorées pour un gain de productivité
- Système de traction double 80V assurant une conduite puissante et une excellente accélération
- Batterie lithium 80V 280Ah standard offrant une grande autonomie et un chargement opportun
- Chargeur intégré et prise pour chargeur externe disponibles sur le même chariot pour répondre à différents besoins
- Grand design ergonomique avec un espace pour les jambes spacieux, une visibilité plus large, une meilleure sensibilité à la direction et un niveau sonore réduit
- Commandes hydrauliques à joystick et options de cabine complète

Fabricant			EP
Désignation modèle			TDL162
Entrainement			Electric
Capacité de charge	Q	kg	1600
centre de gravité de la charge	c	mm	500
Poids en ordre de marche		kg	3146
Hauteur du mât replié	h1	mm	1985
Hauteur de levée	h3	mm	3000
Hauteur du mât déployé	h4	mm	4058
Longueur jusqu'à la face avant desfourches	l2	mm	2015
Largeur totale	b1/b2	mm	1050
Dimensions des fourches	s/e/l	mm	40×100×920
Rayon de braquage	Wa	mm	1639
Vitesse de translation avec/sans charge		km/h	16/17
Vitesse de levée avec/sans charge		m/s	0.5/0.52
Vitesse de descente avec/sans charge		m/s	0.55/0.55
Capacité de franchissement max. des pentes		%	20/25
avec/sans charge		kW	5.4×2
Moteur de traction puissance S2 60 min		V/Ah	80V/280Ah

▣ CARACTÉRISTIQUES

■ Performance exceptionnelle pour un gain de productivité

Avec son design optimisé, le TDL162 améliore la vitesse de déplacement, la levée et la descente, la capacité résiduelle de charge et la capacité de franchissement. Il offre une capacité de 1600 kg jusqu'à 4,5 mètres avec un mât à trois étages, garantissant stabilité et augmentation du rendement des entrepôts pour une efficacité maximale.



■ Système de traction à double batterie Li-ion 80V pour une haute efficacité énergétique

Le système de traction double du TDL162 a été amélioré de 48V à 80V et le chariot est livré avec une batterie Li-ion 80V/280Ah standard, assurant une faible consommation d'énergie, une conduite puissante et une longue endurance.

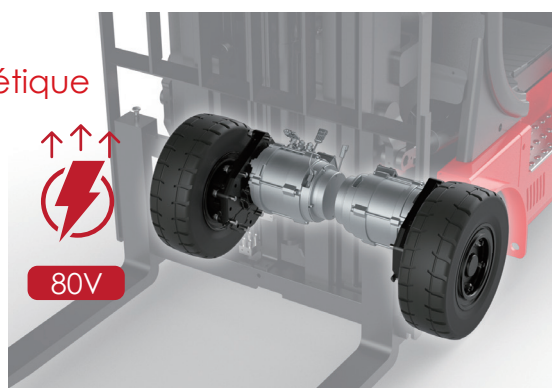

■ 2 possibilités de chargement sur le même chariot

Le TDL162 dispose à la fois d'un chargeur intégré monophasé et d'une prise pour un chargeur rapide externe, offrant une opération flexible et continue pour différents besoins de travail.



■ CARACTÉRISTIQUES

■ Design ergonomique pour améliorer le confort de conduite et la commodité

La cabine spacieuse du TDL162 comprend une sensibilité de direction améliorée, une visibilité plus large, un affichage LED et une réduction du bruit, créant ainsi un espace de travail confortable et sûr.



■ Option haut de gamme pour répondre aux besoins de haute performance

Le TDL162 peut être équipé de l'option joystick positionnée à l'extrémité de l'accoudoir pour remplacer les leviers manuels. Il permet de réaliser toutes les commandes dans un espace de la taille de la paume de la main de manière ergonomique : toutes les fonctions hydrauliques, les changements de direction, le klaxon et l'arrêt d'urgence, le tout dans un design compact et ergonomique. Pour les opérations par temps difficile, l'option de cabine toutes saisons étend l'utilisation du chariot élévateur à diverses conditions, garantissant une productivité constante quel que soit l'environnement.



Chariot élévateur à trois roues à double traction 80V 1600 kg TDL162

Distinguer les marques	1.1	Fabricant			EP
	1.2	Désignation modèle			TDL162
	1.3	Entrainement			Electric
	1.4	Commande			Seated
	1.5	Capacité de charge	Q	kg	1600
	1.6	centre de gravité de la charge	c	mm	500
	1.8	Distance du talon de fourche à l'axe d'essieu avant	x	mm	375
	1.9	empattement	y	mm	1470
	Poids	2.1	Poids en ordre de marche		
2.2		Charge sur l'essieu avec charge à l'avant/à l'arrière			kg 4129/617
2.3		Charge sur l'essieu sans charge à l'avant/à l'arrière			kg 1576/1570
Types, Châssis	3.1	Pneus			Solidrubber
	3.2	Taille des roues AV			18x7-8
	3.3	Taille des roues AR			140/55-9
	3.5	Roues, nombre à l'avant / à l'arrière (x=à entrainement)		mm	2X/2
	3.6	Voie avant	b ₁₀	mm	910
	3.7	Voie arrière	b ₁₁	mm	210
Dimensions	4.1	Inclinaison du mât/tablier porte fourches avant/arrière	α/β	°	7/6
	4.2	Hauteur du mât replié	h ₁	mm	1985
	4.3	Levée libre	h ₂	mm	100
	4.4	Hauteur de levée	h ₃	mm	3000
	4.5	Hauteur du mât déployé	h ₄	mm	3650
	4.7	Hauteur du toit de protection (cabine)	h ₆	mm	2140
	4.8	Hauteur assis, hauteur debout	h ₇	mm	1070
	4.12	Hauteur d'attelage	h ₁₀	mm	580
	4.19	Longueur totale	l ₁	mm	2935
	4.20	Longueur jusqu'à la face avant des fourches	l ₂	mm	2015
	4.21	Largeur totale	b ₁ /b ₂	mm	1050
	4.22	Dimensions des fourches	s x e x l	mm	40X100X920
	4.23	Tablier porte fourches ISO 2328 (classe/forme A, B)			2A
	4.24	Largeur du tablier porte fourches	b ₃	mm	1040
	4.31	Garde au sol sous le mât avec charge	m ₁	mm	90
	4.32	Garde au sol à mi-empattement	m ₂	mm	107
	4.34.1	Largeur d'allée de travail (palette 1000 x 1 200 transversale)	Ast	mm	3339
4.34.2	Largeur d'allée de travail (palette 800 x 1200 dans le sens de la longueur)	Ast	mm	3464	
4.35	Rayon de braquage	Wa	mm	1639	
Données de performance	5.1	Vitesse de translation avec/sans charge		km/h	16/17
	5.2	Vitesse de levée avec/sans charge		m/s	0.5/0.52
	5.3	Vitesse de descente avec/sans charge		m/s	0.55/0.55
	5.8	Capacité de franchissement max. des pentes avec/sans charge		%	20/25
	5.10	Frein de service			Electromagnetic
	5.11	Frein de parking			Electromagnetic
Engin électrique	6.1	Moteur de traction puissance S2 60 min		kW	5.4X2
	6.2	Moteur de levée puissance S3 15%		kW	18
	6.4	Tension de batterie/capacité nominale		V/Ah	80V/280Ah
	6.5	Poids de la batterie		kg	220
Autres données	8.1	Type de commande de conduite			AC
	10.5	Type direction			Hydraulic
	10.7	Niveau sonore à l'oreille du cariste		dB(A)	65
	15.1	Courant de sortie du chargeur		A	35

Si des améliorations sont apportées aux paramètres techniques ou aux configurations, aucun autre avis ne sera donné.
Le schéma présenté peut contenir des configurations non standard.

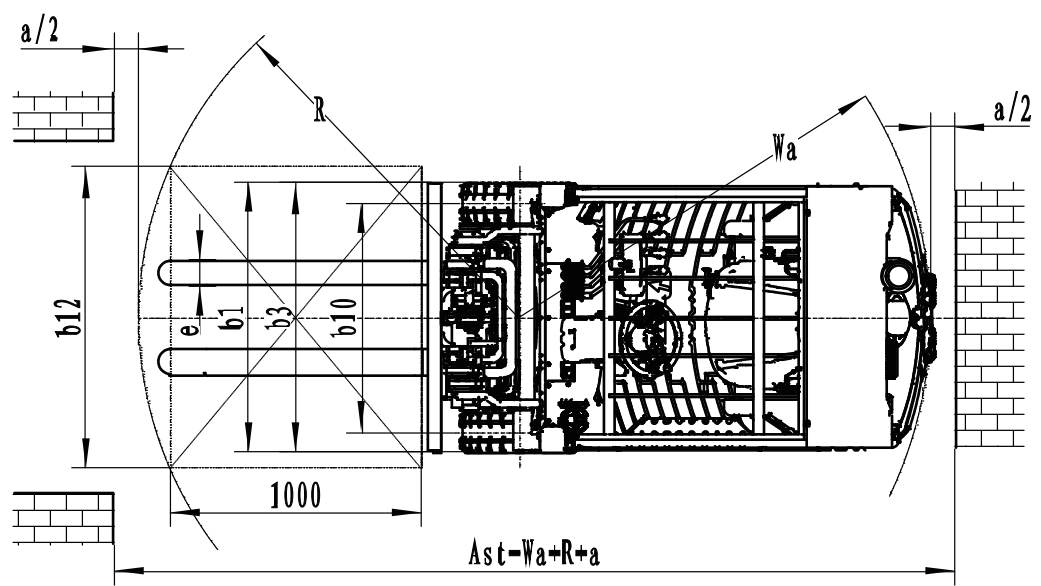
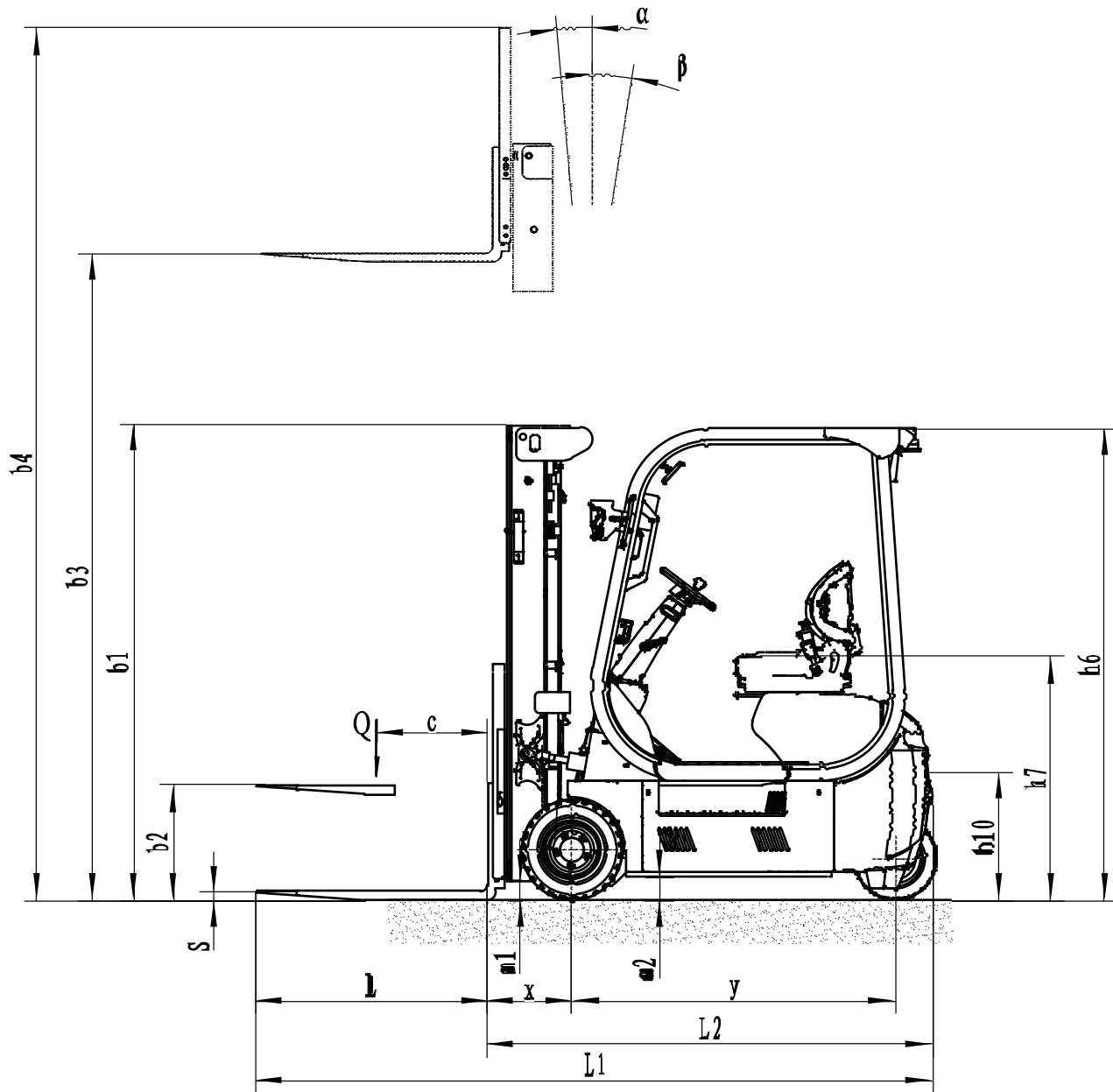

CAPACITÉS NOMINALES ET GRAPHIQUE DES CENTRES DE CHARGE

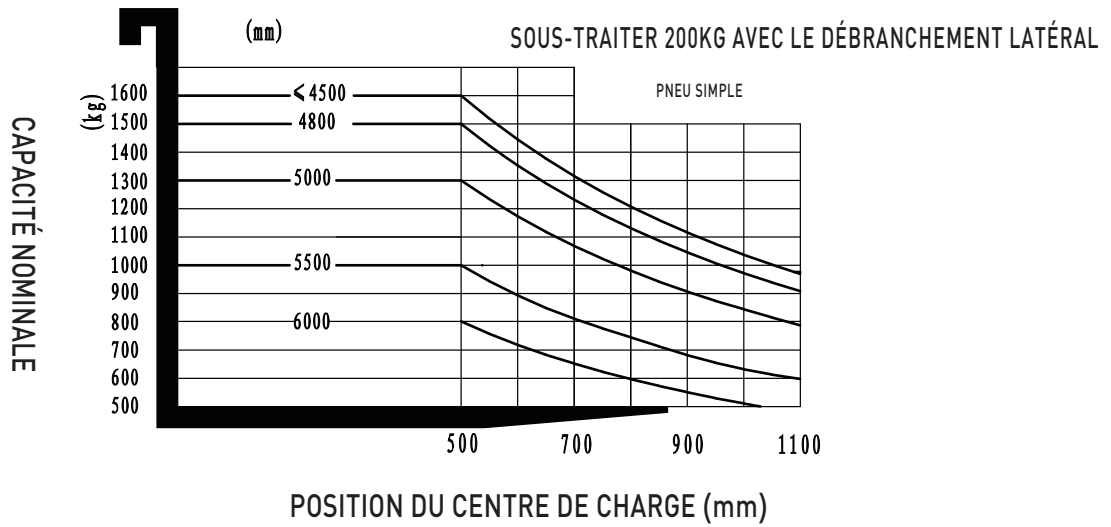

Options Mât:

Types de mât	Hauteur de levée (h3) mm	Hauteur, Mât			Levée libre(h2)	
		Hauteur du mât replié (h1) mm	Hauteur mât déployé (h4)		Sans dossier	Avec dossier
			Sans dossier	Avec dossier		
			mm	mm	mm	mm
Duplex	3000	1985	3650	3965	100	100
	3600	2285	4250	4565	100	100
	4000	2365	4650	4965	100	100
Triplex	4000	1860	4650	4965	1140	825
	4350	2010	5000	5315	1290	975
	4500	2050	5150	5465	1340	1025
	4800	2150	5450	5765	1440	1125
	5000	2215	5650	5965	1505	1190
	5500	2385	6150	6465	1675	1360
	6000	2600	6650	6965	1890	1575

Option:

Éléments optionnels	TDL162
Dimension des fourches	<ul style="list-style-type: none"> ●100*40*920○100*40*1070 ○100*40*1100○100*40*1150 ○100*40*1220○100*40*1370 ○100*40*1520○100*40*1800
Matériau roues avant	●Normal solid○Non-marking solid
Matériau roue arrière	●Normal solid○Non-marking solid
Capacité batterie	●80V280AH
Chargeur	<ul style="list-style-type: none"> ●80V-35A Internal ○80V-60A External ○80V100A External
Indicateur batterie	●With hourmeter (Bluetooth)
Type de siège	<ul style="list-style-type: none"> ●Comfortable ○Suspension ○Suspension with armrest
Accessoires	<ul style="list-style-type: none"> ●No○Built-in sideshifter ○External sideshifter ○Fork positioner with sideshift
Verrouillage de pince	●No
Goupille de crochet de traction	●Yes and not customized
Chaîne anti-statique	●Yes and not customized
Eclairage avant	●LED
Eclairage arrière	●No○LED
Gyrophare	●Yes and not customized
Feu clignotant	●LED
Blue Spot	●No ○Rear ○Front and rear
Eclairage d'avertissement de zone	● No○Both sides○Both sides and one in rear
Rétroviseur	●One in front○Two on sides and one in front
Buzzer	●Yes and not customized
Support d'extincteur	●No○Yes and not customized
Système OPS	●Yes and not customized
Interface USB	●No○Yes and not customized
Télématique	●Yes and not customized
Réduction de vitesse pour mât surélevé - norme australi	●No ○Yes and not customized(only for Australia standard)
Contrôle de la vitesse de rotation	●Yes and not customized
Système de chauffage pour la charge des batteries lithi	●No○Yes and not customized
Dispositif d'identification de l'opérateur	●No ○Card reader○Fingerprint lock
Limite électronique de levage	●Yes and not customized
Système d'exploitation hydraulique	●Mechanical lever ○Joystick
Poignée de maintien arrière avec klaxon	●Yes and not customized
Cabine	○Coming soon
Toit protège-cariste	●Yes and not customized
Unité d'eau pour essuie-glace	●No
Note:	●Standard ○ Optionnel - Inconformité