

# EFX4-301

## Contrapeso de Forklift de Iones de Litio de 3000 kg con Paquetes de Baterías Intercambiables Manualmente



**EP**  
Let's grow together

- Impulsado por la innovadora batería manual intercambiable ligera y modular de litio.
- Los paquetes de baterías intercambiables manualmente permiten el funcionamiento en lugares donde las posibilidades de carga son limitadas.
- El diseño de baterías portátiles crea oportunidades para el negocio de alquiler.
- El diseño modular de los paquetes de baterías permite agregar módulos para una máxima flexibilidad en la autonomía.
- El sistema de potencia avanzado integra la tecnología de litio, el Sistema de Gestión de Baterías (BMS) inteligente y el motor del Sistema de Propulsión y Manejo (PMS).
- La estación de carga opcional simplifica la gestión de múltiples paquetes de baterías.
- El diseño robusto y resistente al agua se adapta a diversos entornos.
- La vástago ancha y la cabina espaciosa mejoran la comodidad y la seguridad del operador.

Fabricante			EP
Designación del modelo			EFX4-301
Unidad de potencia			Eléctrico
Capacidad nominal	Q	kg	3000
Distancia al centro de gravedad de la carga	c	mm	500
Peso de servicio		kg	4354
Altura del mástil replegado	h1	mm	2070
Altura de elevación	h3	mm	3000
Altura, mástil extendido	h4	mm	3725
Longitud hasta dorsal de horquillas	l2	mm	2665
Ancho total	b1/b2	mm	1228
Dimensiones de la horquilla	s/e/l	mm	45/122/1070
Radio de giro	Wa	mm	2428
Velocidad de marcha con/sin carga		km/h	11/12
Velocidad de elevación con/sin carga		m/s	0.29/0.36
Velocidad de descenso con/sin carga		m/s	0.4/0.4
Capacidad de rampa máx. con/sin carga		%	15/15
Motor de tracción, potencia S2 60 min		kW	8
Tensión de batería/capacidad nominal		V/Ah	80V/200Ah

## Características

### Baterías ligeras e innovadoras y de cambio manual

La Serie X4 introduce un enfoque revolucionario en la gestión de baterías con sus módulos de batería ligeros y de fácil intercambio manual. Cada módulo de batería está diseñado para que los operadores puedan manipularlo fácilmente sin necesidad de herramientas o equipos especializados, lo que mejora la flexibilidad operativa. El compartimento de la batería, accesible a través de una puerta lateral especialmente diseñada, agiliza el proceso de intercambio y minimiza el tiempo de inactividad. Además, el pack compacto estándar facilita el mantenimiento y las reparaciones gracias a su diseño ergonómico y a la mínima cantidad de piezas de repuesto necesarias.



### Carga remota de la batería

La Serie X4 se convierte en una solución ideal para aplicaciones fuera de la red, como en sitios agrícolas o de construcción, gracias a su estación de carga. Los módulos de batería se pueden transportar y cargar en una ubicación separada mientras el montacargas permanece en el lugar de trabajo remoto. Esta característica no solo proporciona flexibilidad en las opciones de carga, sino que también mejora la seguridad. Con las baterías retiradas, el montacargas no puede moverse ni ser robado, añadiendo así una capa adicional de protección.



### Estación de carga múltiple opcional para baterías

Complementando el innovador sistema de baterías de la Serie X4, la estación de carga opcional está diseñada específicamente para este modelo y ofrece una solución "plug-and-play". Esta compacta estación modular puede cargar baterías de forma independiente y admite la carga simultánea de hasta seis baterías. Gracias a esta estación de carga auxiliar, se eliminan limitaciones incluso en entornos sin instalaciones de carga o con altos requisitos de seguridad. Esta funcionalidad mejora la eficiencia y seguridad en la gestión de baterías, garantizando un suministro constante de baterías listas para su uso. Además, su diseño ergonómico permite una altura de funcionamiento óptima, lo que facilita la manipulación de las baterías durante el proceso de carga.



**SOLUCIÓN DE CONECTAR Y USAR:**  
ESTACIÓN DE CARGA PARA PAQUETES DE BATERÍAS MODULARES

## ■ Extiende al máximo el tiempo de funcionamiento y la flexibilidad futura

El innovador sistema de baterías de la Serie X4, con seis módulos intercambiables divididos en dos grupos de tres, permite prolongar los ciclos de trabajo con un mínimo de tiempo de inactividad. Cuando la carga está baja, tres baterías pueden retirarse fácilmente para cargarlas, mientras el montacargas sigue operando con las tres restantes, asegurando el máximo tiempo de actividad y productividad en entornos exigentes.

Además, el sistema de baterías de la Serie X4 se adapta al crecimiento del negocio. Aunque la configuración estándar incluye un set de tres módulos, la posibilidad de expandirlo a seis módulos o más desbloquea todo el potencial operativo del montacargas. Esta escalabilidad garantiza que la Serie X4 pueda cubrir demandas crecientes y maximizar su capacidad según se



## ■ Rentabilidad con Modos de Negocio Flexibles

Gracias a los ligeros módulos de batería y a la estación de carga opcional, la Serie X4 abre nuevas posibilidades en las operaciones y la propiedad de montacargas. La portabilidad de estas baterías crea una oportunidad única para tratarlas como un bien móvil y rentable. Por ejemplo, se podría establecer un servicio de alquiler de baterías, donde los módulos completamente cargados se distribuyen a múltiples sitios o clientes según sea necesario.

Las empresas ahora pueden considerar opciones como el pago por uso o servicios basados en suscripción, lo que podría reducir los costos iniciales y ofrecer soluciones de energía más flexibles adaptadas a las diversas demandas operativas.



## ■ Sistema de Energía Avanzado: Tecnología de Litio, Gestión Inteligente y Motor PMS

La Serie X4 integra tecnologías de energía avanzadas para un rendimiento y eficiencia confiables. La batería de litio estándar de 80V/100Ah (un conjunto de tres módulos) presenta una alta densidad de energía y una vida útil prolongada, complementada por un sistema inteligente de gestión de baterías (BMS) que optimiza el rendimiento y la longevidad de la batería. Alimentando el montacargas se encuentra un motor síncrono de imán permanente (PMS), conocido por su alta eficiencia en la conversión de energía. Este trío de tecnologías permite que la Serie X4 opere de manera eficiente, con tiempos de carga reducidos, menores necesidades de mantenimiento y un consumo de energía significativamente disminuido.

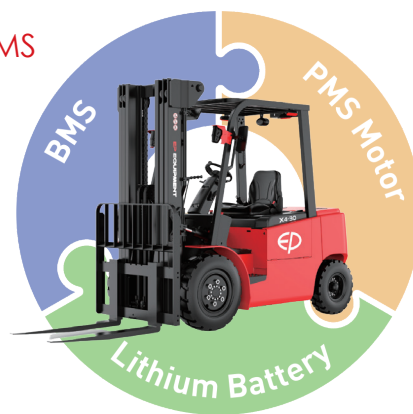

## ■ Componentes Mejorados para una Operación Fácil, Segura y Cómoda

La Serie X4 está equipada con componentes mejorados, como el nuevo mástil con alta visibilidad, el nuevo asiento con reposabrazos, las nuevas luces LED frontales, el pedal de freno más ancho y la gran pantalla LED.



# Contrapeso de Forklift de Iones de Litio de 3000 kg con Paquetes de Baterías Intercambiables Manualmente

## EFX4-301

Marca distintiva	1.1	Fabricante			EP
	1.2	Designación del modelo			EFX4-301
	1.3	Unidad de potencia			Eléctrico
	1.4	Manipulación			Asiento
	1.5	Capacidad nominal	Q	kg	3000
	1.6	Distancia al centro de gravedad de la carga	c	mm	500
	1.8	Distancia de carga, centro del eje motriz a la horquilla	x	mm	486
	1.9	Distancia entre ejes	y	mm	1760
	Peso de servicio	2.1	Peso de servicio		kg
2.2		Peso por eje con carga delante/detrás		kg	6537/817
2.3		Peso por eje sin carga delante/detrás		kg	1854/2696
Neumáticos/chasis	3.1	Tipo de ruedas			Neumático
	3.2	Dimensiones de ruedas, delante			28X9-15-14PR
	3.3	Dimensiones de ruedas, detrás			6.5F-10-10PR
	3.5	Ruedas, número delante/detrás (x =con tracción)		mm	2X/2
	3.6	Ancho de vía, delante	b10	mm	989
	3.7	Ancho de vía, detrás	b11	mm	980
Dimensiones	4.1	Inclinación de mástil de elevación adelante/atrás	$\alpha/\beta$	°	6/10
	4.2	Altura del mástil replegado	h1	mm	2070
	4.3	Elevación libre	h2	mm	130
	4.4	Altura de elevación	h3	mm	3000
	4.5	Altura, mástil extendido	h4	mm	3725
	4.7	Altura del tejadillo protector (cabina)	h6	mm	2143
	4.8	Altura de asiento / plataforma	h7	mm	1141
	4.12	Altura de enganche	h10	mm	468
	4.19	Longitud total	l1	mm	3735
	4.20	Longitud hasta dorsal de horquillas	l2	mm	2665
	4.21	Ancho total	b1/b2	mm	1228
	4.22	Dimensiones de horquillas	s/e/l	mm	45×122×1070
	4.23	A, B Portahorquillas clase / tipo A, B			3A
	4.24	Ancho de carro portahorquillas	b3	mm	1100
	4.31	Margen con el suelo con carga, bajo mástil	m1	mm	125
	4.32	Margen con el suelo, centro distancia entre ejes	m2	mm	137
	4.34.1	Ancho de pasillo para paletas 1000x1200 transversales	Ast	mm	4115
	4.34.2	Ancho de pasillo para paletas 800x1200 longitudinales	Ast	mm	4315
	4.35	Radio de giro	Wa	mm	2428
	Datos de rendimiento	5.1	Velocidad de marcha con/sin carga		km/h
5.2		Velocidad de elevación con/sin carga		m/s	0.29/0.36
5.3		Velocidad de descenso con/sin carga		m/s	0.4/0.4
5.8		Capacidad de rampa máx. con/sin carga		%	15/15
5.10		Freno de servicio			Hidráulico
5.11		Freno de mano			Mecánico
Motor eléctrico	6.1	Motor de tracción, potencia S2 60 min		kW	8
	6.2	Motor de elevación, potencia con S3 15%		kW	16
	6.4	Tensión de batería/capacidad nominal		V/Ah	80V/200Ah
	6.5	Peso de la batería		kg	73.5
Datos adicionales	8.1	Tipo de unidad de transmisión			PMSM
	10.5	Diseño de dirección			Hidráulico
	10.7	Nivel sonoro al oído del conductor		dB(A)	60

Si hay mejoras en los parámetros técnicos o configuraciones, no se dará más aviso.  
El diagrama que se muestra puede contener configuraciones no estándar.

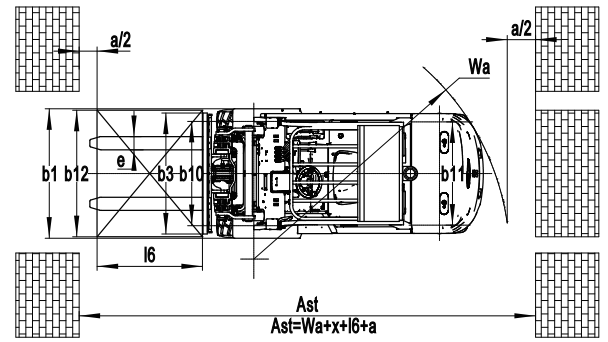
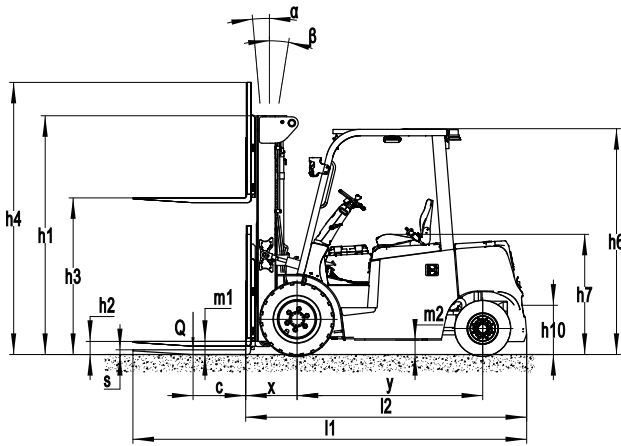

## Opción de Mástil

Tipos de mástil	Altura de elevación (h3)	Altura, mástil			Altura, elevación libre (h2)	
		Altura, mástil replegado (h1)	Altura, mástil extendido (h4)		Sin respaldo	Con respaldo
			Sin respaldo	Con respaldo		
	mm	mm	mm	mm	mm	mm
2-Mástil estándar	2700	1910	3425	3830	130	130
	3000	2070	3725	4130	130	130
	3300	2210	4025	4430	130	130
	3500	2310	4225	4630	130	130
	3600	2360	4325	4730	130	130
	4000	2610	4725	5130	130	130
	4300	2760	5025	5430	130	130
	4500	2860	5225	5630	130	130
2-Mástil con elevación libre	3000	2040	3770	4175	1350	945
	3300	2190	4070	4475	1500	1095
	3600	2340	4370	4775	1650	1245
3-Mástil con elevación libre	4300	2080	5030	5435	1390	985
	4500	2160	5270	5675	1470	1065
	4800	2265	5530	5935	1575	1170
	5000	2350	5720	6125	1660	1255
	5500	2600	6220	6625	1910	1505
	6000	2850	6720	7125	2160	1755

# Opción

Elementos opcionales	EFX4-301
Dimensión de la horquilla	<ul style="list-style-type: none"> <li>●122*45*1070○122*45*1150</li> <li>○122*45*1220○122*45*1370</li> <li>○122*45*1520○122*45*1600</li> <li>○122*45*1700○122*45*1820</li> <li>○122*45*2000○122*45*2200</li> <li>○122*45*2400</li> </ul>
Material de la rueda delantera	●Rueda neumática○Rueda superelástica (negra)○Rueda superelástica (blanca)
Material de la rueda trasera	●Rueda neumática○Rueda superelástica (negra)○Rueda superelástica (blanca)
Capacidad de la batería	○80V100AH○80V200AH
Baterías adicionales	○No○24V100AH (Un paquete)○ 24V100AH*3 (Tres paquetes)
Cargador	○80V-60A Externo○80V-65A Externo○80V-100A Externo
Estación de carga	○Estación de carga (Monofásica, 3 ranuras de carga, 24V/30 A cada una) ○Estación de carga (Trifásica, 6 ranuras de carga, 24V/50 A cada una)
Indicador de la batería	●Con temporizador ( Bluetooth ) Sin PSE
Tipo de asiento	○Cómodo con interruptor de cinturón de seguridad ○Asiento con reposabrazos con interruptor de cinturón de seguridad
Adjuntos archivos	○Desplazador lateral integrado ○Desplazador externo de Cascade ○Posicionador de horquilla con desplazador lateral
Perno de la tracción	●Sí y no personalizado
Cadena antiestática	●Sí y no personalizado
Luz delantera	●LED
Luz trasera	●No○LED
Luz de advertencia	●Sí y no personalizado
Luz intermitente	●LED
Luz azul	●No○Trasera○Delantera y trasera
Luz de zona de advertencia	●No○Ambos lados○Ambos lados y trasera
Espejo retrovisor	●Uno en el frente○Dos a los lados y uno en el frente
Zumbador	●Sí y no personalizado
Sistema de OPS	●Sí y no personalizado
Interfaz de USB	●Sí y no personalizado
Telemetría	●Yes and not customized
Sistema de calentamiento durante la carga de la batería de litio	●No○Sí y no personalizado
Dispositivo de identificación del operador	●No○Lector de tarjetas○Bloqueo de huella dactilar
Límite electrónico de elevación	● No ○Sí y no personalizado
Control hidráulico	●Palanca mecánica
Bocina del reposabrazos trasero	●Sí y no personalizado
Cabina	●No
Tejadillo protector de cabina	● No○ Con vidrio templado
Nota:	●Estándar ○ Opcional - Inconformable