

EFL203[P]

Carrello Elevatore Contrappesato Li-ion a 4 Ruote da 2000kg



EP
Let's grow together

- Prodotto iconico da IC a elettrico: Design del carrello elevatore a combustione interna con tecnologia Li-ion a 80V
- Due possibilità di ricarica sullo stesso carrello e ampia opzione di potenza della batteria Li-ion
- Velocità di sollevamento e di viaggio rapide con forte pendenza per la massima efficienza
- Elevata altezza da terra, grandi pneumatici e design impermeabile per garantire un'operatività fluida su superfici irregolari e in condizioni di pioggia
- Eccellente design ergonomico con ampio spazio per le gambe, volante regolabile e sedile confortevole
- Autonomia estremamente lunga con la batteria opzionale 80V - 460Ah
- Disponibile in due versioni che offrono diversi livelli di prestazioni per soddisfare varie esigenze applicative
- Nuovo montante migliorato e una protezione conducente avvitata per una migliore visibilità e stabilità



Costruttore			EP	EP
Modello			EFL203	EFL203P
Alimentazione			Electric	Electric
Portata nominale	Q	kg	2000	2000
Baricentro	c	mm	500	500
Peso			3540	3540
Altezza, montante chiuso	h1	mm	2090	2090
Sollevamento forche	h3	mm	3000	3000
Altezza del montante sollevato al massimo	h4	mm	4025	4025
Lunghezza forche escluse	l2	mm	2356	2356
Larghezza totale	b1/b2	mm	1154	1154
Dimensioni forche	s x e x l	mm	40 x 122 x 1070	40 x 122 x 1070
Raggio di sterzata, bracci di supporto sollevati	Wa	mm	2110	2110
Velocità di trazione, con/senza carico			14/15	19/20
Velocità di sollevamento, con/senza carico			0.29/0.36	0.48/0.54
Velocità di discesa, con/senza carico			0.43/0.44	0.43/0.44
Massima pendenza superabile com/senza carico			15/20	22/28
Potenza motore di trazione S2 60 min			10	15
Tensione batteria/capacità nominale			80V230AH	80V230AH

CARATTERE

2 Possibilità di ricarica sullo stesso carrello e ampia opzione di potenza della batteria Li-ion

L' EFL202(P) viene fornito di serie con un caricatore integrato con spina e una presa per un caricatore esterno. Grazie a questa nuova caratteristica, la ricarica dell' EFL203(P) diventa estremamente flessibile e può soddisfare tutte le esigenze applicative.

La combinazione delle 2 possibilità di ricarica e la scelta di batteria 80V 230Ah o l' opzione 80V 460Ah permette all' EFL203(P) di estendere l' autonomia permettendo di soddisfare le applicazioni multi-turno.



Caricatore esterno + Presa monofase

Alta altezza da terra e design impermeabile per comportamento all'aperto

Progettato con grandi pneumatici e alta altezza da terra, l' EFL203(P) può facilmente navigare su superfici irregolari, garantendo un' operatività fluida e ininterrotta. Questa caratteristica è particolarmente vantaggiosa per applicazioni su terreni accidentati all' aperto. Il carrello elevatore presenta un design resistente all' acqua per affrontare il trasporto di merci in giorni di pioggia.



Prestazioni migliorate con versioni multiple

L' EFL203(P) offre velocità di sollevamento più rapide e una maggiore pendenza, garantendo che il carrello elevatore possa gestire compiti impegnativi in modo efficiente, rendendolo una scelta affidabile per varie applicazioni industriali.

Disponibile in due versioni distinte, l' EFL203(P) offre prestazioni personalizzate per soddisfare diverse esigenze. Ad esempio, la versione Premium vanta una velocità di viaggio di 20 km/h, una velocità di sollevamento di 0,48/0,54 m/s e una pendenza del 28%, rendendola ideale per operazioni ad alta intensità. Questa versatilità consente ai clienti di selezionare la versione più adatta alle loro esigenze specifiche, migliorando la produttività e le prestazioni complessive in vari contesti industriali.

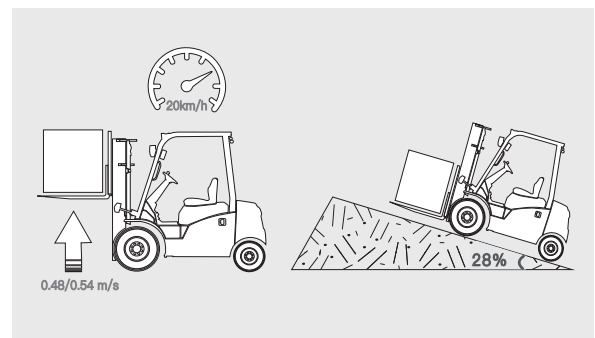

Entrambi i vantaggi estetici e pratici integrati

L' EFL203(P) eredita il contrappeso aerodinamico dalla serie EFL 3 e ha dimensioni più compatte rispetto ai carrelli IC nella stessa categoria di carico. Questo lo rende più adatto a spazi ristretti offrendo allo stesso tempo ampio spazio per le gambe.

L' EFL203(P) adotta il nuovo montante sviluppato con un layout dei tubi ottimizzato e stabilità. La sua protezione superiore imbullonata e il nuovo montante migliorato forniscono una vista del carico e dell' ambiente circostante per un impilamento sicuro e preciso.

La serie è dotata di un display a LED che mostra chiaramente la velocità, le ore di lavoro, lo stato della batteria, il chilometraggio e lo stato del parcheggio, in modo che l' operatore possa facilmente comprendere le condizioni del carrello con un colpo d' occhio.



Nuovo display a LED



Potenti luci a LED

Carrello Elevatore Contrappesato Li-ion a 4 Ruote da 2000kg

EFL203[P]

Caratteristiche	1.1	Costruttore			EP	EP
	1.2	Modello			EFL203	EFL203P
	1.3	Alimentazione			Electric	Electric
	1.4	Guida			Seated	Seated
	1.5	Portata nominale	Q	kg	2000	2000
	1.6	Baricentro	c	mm	500	500
	1.8	Distanza schiena forche/asse ant. (forca sollevata/abbassata)	x	mm	495	495
	1.9	Interasse ruote	y	mm	1540	1540
	Peso	2.1	Peso		kg	3540
2.2		Reazione sugli assali a carico ant./post.		kg	4930/610	4930/610
2.3		Reazione sugli assali a vuoto ant./post.		kg	1640/1900	1640/1900
Pneumatici/Telaio	3.1	Ruota trazione/pivottante/rulli forche			Pneumatic	Pneumatic
	3.2	Dimensione ruota, anteriore			7.00-12-12PR	7.00-12-12PR
	3.3	Dimensione ruota, posteriore			18X7-8-14PR	18X7-8-14PR
	3.5	Ruote, numero anteriore/posteriore (x=ruote comandate)		mm	2x/ 2	2x/ 2
	3.6	Carreggiata anteriore	b ₁₀	mm	975	975
	3.7	Carreggiata posteriore	b ₁₁	mm	955	955
Dimensioni	4.1	Brandeggio, avanti/dietro	α/β	°	6/ 10	6/ 10
	4.2	Altezza, montante chiuso	h ₁	mm	2090	2090
	4.3	Alzata libera	h ₂	mm	120	120
	4.4	Sollevamento forche	h ₃	mm	3000	3000
	4.5	Altezza del montante sollevato al massimo	h ₄	mm	4025	4025
	4.7	Altezza del tetto di protezione	h ₆	mm	2165	2165
	4.8	Altezza sedile conducente	h ₇	mm	1095	1095
	4.12	Altezza gancio di traino	h ₁₀	mm	310	310
	4.19	Lunghezza totale	l ₁	mm	3426	3426
	4.20	Lunghezza forche escluse	l ₂	mm	2356	2356
	4.21	Larghezza totale	b ₁ /b ₂	mm	1154	1154
	4.22	Dimensioni forche	s×e×l	mm	40×122×1070	40×122×1070
	4.23	Piastra portaforche, classe/tipo A,B			2A	2A
	4.24	Larghezza piastra portaforche	b ₃	mm	1040	1040
	4.31	Altezza da terra, a carico, sotto il montante	m ₁	mm	125	125
	4.32	Altezza da terra al centro interasse	m ₂	mm	150	150
	4.34.1	Corridoio di stivaggio per pallet 1000x1200 trasversale	Ast	mm	3805	3805
	4.34.2	Corridoio di stivaggio per pallet 800X1200 nel senso della lunghezza	Ast	mm	4005	4005
	4.35	Raggio di sterzata, bracci di supporto sollevati	Wa	mm	2110	2110
	Prestazioni	5.1	Velocità di trazione, con/senza carico		km/h	14/15
5.2		Velocità di sollevamento, con/senza carico		m/s	0.29/0.36	0.48/0.54
5.3		Velocità di discesa, con/senza carico		m/s	0.43/0.44	0.43/0.44
5.8		Massima pendenza superabile com/senza carico		%	15/20	22/28
5.10		Freno di servizio			Hydraulic	Hydraulic
5.11		Freno di parcheggio			Mechanical	Mechanical
Motore elettrico	6.1	Potenza motore di trazione S2 60 min		kW	10	15
	6.2	Potenza del motore di sollevamento a S3 15%		kW	16	18
	6.4	Tensione batteria/capacità nominale		V/Ah	80V230AH	80V230AH
Altro	8.1	Controllo trazione			AC	AC
	10.5	Progettazione dello sterzo			Hydraulic	Hydraulic
	10.7	Livello di pressione sonora all'orecchio del conducente		dB(A)	< 74	< 74

In caso di miglioramenti dei parametri tecnici o delle configurazioni, non verrà dato alcun preavviso.
Il diagramma illustrato può contenere configurazioni non standard.

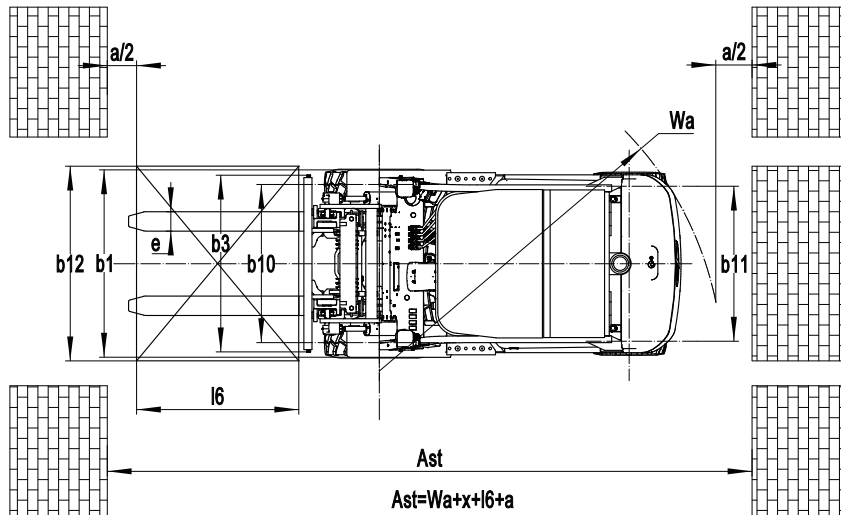
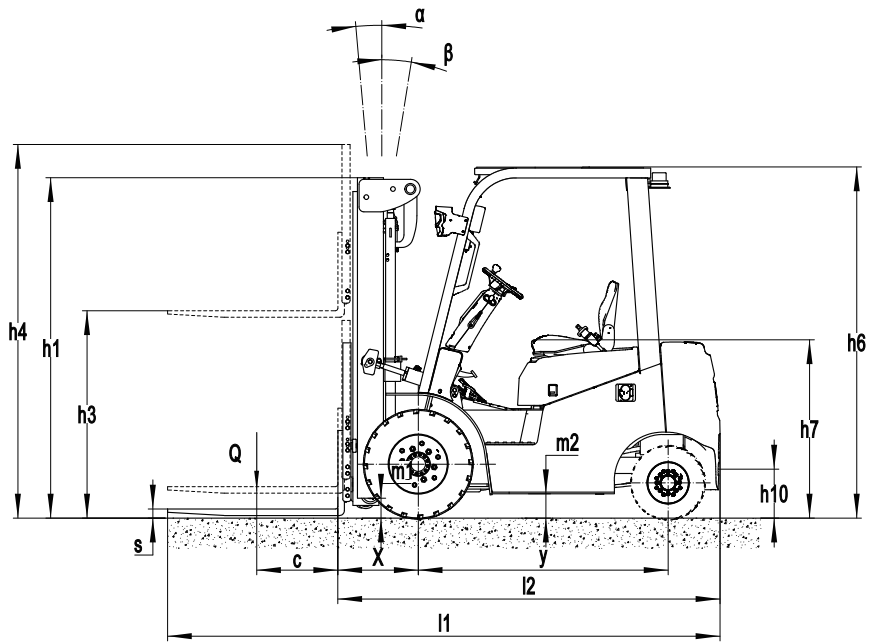

CAPACITÀ NOMINALI E GRAFICO DEI CENTRI DI CARICO

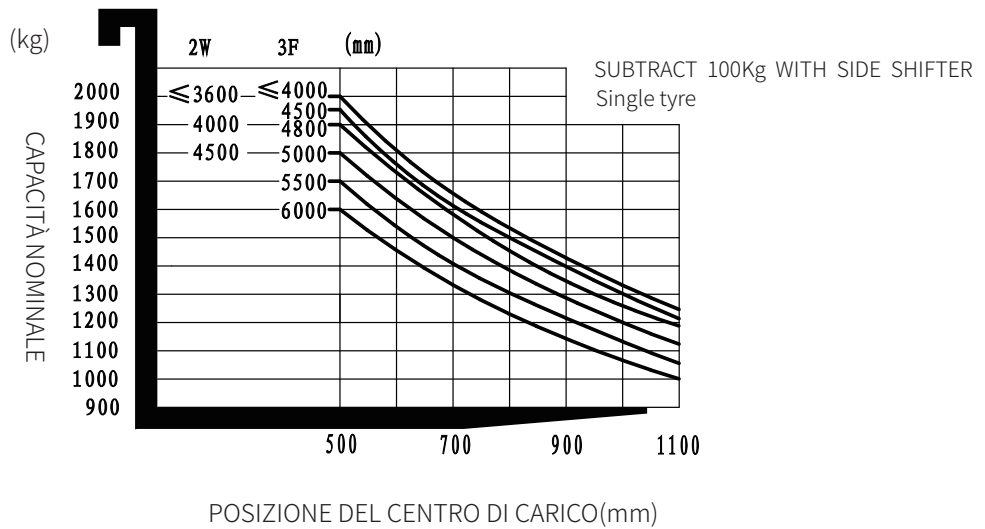

Opzione Albero

Tipi di montante	Altezza di sollevamento (h3)	Altezza, albero			Libertà di movimento(h2)	
		Altezza, montante ripiegato (h1)	Altezza, montante esteso (h4)		Senza dossierer	Con dossierer
			Senza dossierer	Con dossierer		
		mm	mm	mm	mm	mm
2-Standard Mast	3000	2090	3595	4060	120	120
	3300	2240	3895	4360	120	120
	3500	2340	4095	4560	120	120
	3600	2390	4195	4660	120	120
	4000	2640	4595	5060	120	120
2-Free Mast	3000	2035	3765	4100	1345	1010
	3300	2185	4065	4400	1495	1160
	3600	2335	4365	4700	1645	1310
	4300	2035	5020	5355	1470	1010
	4500	2115	5260	5595	1550	1090
3-Free Mast	4800	2220	5560	5895	1655	1195
	5000	2305	5710	6045	1740	1280
	5500	2555	6210	6545	1990	1530
	6000	2805	6710	7045	2240	1780

Opzione

Elementi opzionali	EFL203	EFL203P
Dimensione forche	<ul style="list-style-type: none"> ○122*40*920●122*40*1070○122*40*1150 ○122*40*1220○122*40*1370○122*40*1500 ○122*40*1600○122*40*1700○122*40*1820 ○122*40*1900○122*40*2000○122*40*2200 	<ul style="list-style-type: none"> ○122*40*920●122*40*1070○122*40*1150 ○122*40*1220○122*40*1370○122*40*1500 ○122*40*1600○122*40*1700○122*40*1820 ○122*40*1900○122*40*2000○122*40*2200
Materiale ruota anteriore	○Pneumatic○Normal solid○Traceless solid	○Pneumatic○Normal solid○Traceless solid
Materiale ruota posteriore	○Pneumatic○Normal solid○Traceless solid	○Pneumatic○Normal solid○Traceless solid
Capacità della batteria	○80V230AH○80V410AH○80V460AH	○80V230AH○80V410AH○80V460AH
Caricabatterie	●80V35A Internal○80V60A Internal○80V100A ○80V150A○80V200A (410/460AH)	●80V35A Internal○80V60A Internal○80V100A ○80V150A○80V200A (410/460AH)
Indicatore della batteria	●With hourmeter (Bluetooth) without PSE ○With hourmeter (Bluetooth) with PSE	●With hourmeter (Bluetooth) with PSE
Tipo di sedile	○Suspension with safety belt switch ○Comfortable with safety belt switch	○Suspension with safety belt switch ○Comfortable with safety belt switch
Accessori	○Built-in sideshifter○External shifter ○Fork positioner with sideshift	○Built-in sideshifter○External shifter ○Fork positioner with sideshift ○Clamp
Interblocco del morsetto	●No○Clamp interlock	●No○Clamp interlock
Perno di trazione	●Yes and not customized	●Yes and not customized
Catena antistatica	●Yes and not customized	●Yes and not customized
Fanale frontale	●LED	●LED
Fanale posteriore	●No○LED	●No○LED
Luce di avvertimento	●Yes and not customized	●Yes and not customized
Indicatori di direzione	●LED	●LED
Luce blu	●No○Rear○Front and rear	●No○Rear○Front and rear
Lampada delimitazione area	●No○Both sides○Both sides and rear	●No○Both sides○Both sides and rear
Specchietto retrovisore	●One in front○Two on sides ○Two on sides and one in front	●One in front○Two on sides ○Two on sides and one in front
Buzzer	●Yes and not customized	●Yes and not customized
OPS system	●Yes and not customized	●Yes and not customized
Interfaccia USB	●Yes and not customized	●USB with A and C type
Telematics	●Yes and not customized	●Yes and not customized
Controllo della velocità di rotazione	●No○Yes and not customized	●No○Yes and not customized
Sistema di riscaldamento durante la carica delle batte	●No○Yes and not customized	●No○Yes and not customized
Dispositivo di identificazione dell'operatore	●No○Card reader device	●No○Card reader device
Limite elettronico di sollevamento	●No	●Yes and not customized
Controllo idraulico	●Mechanical lever	●Mechanical lever
Clacson del bracciolo posteriore	●Yes and not customized	●Yes and not customized
Cabina	●No	●No
Protezione del tettuccio	●With tempered glass○No	●With tempered glass○No
Gruppo acqua tergilicristallo	●Yes only with Cabin	●Yes only with Cabin