

KPL201(H)

Transpalette À Conduite Assise Pour Usage Intensif 2000kg



EP
Let's grow together

- Transpalette pour usage intensif avec châssis en acier pour une protection maximale de l'opérateur
- Grande maniabilité grâce à la direction assistée et au châssis compact
- Excellente ergonomie avec timon réglable en hauteur, plateforme suspendue, dossier rembourré
- Version standard et version H pour répondre à tous les besoins des clients
- Grande vitesse de déplacement et capacité de montée
- Moteur de traction vertical puissant AC
- Réduction automatique de la vitesse en tournant



Fabricant			EP	EP	EP
Désignation modèle			KPL201(Lead acid)	KPL201(Li-ion)	KPL201H
Entrainement			Electric	Electric	Electric
Capacité de charge	Q	kg	2000	2000	2000
Centre de gravité de la charge	c	mm	600	600	600
Poids en ordre de marche		kg	838	760	705
Longueur jusqu'à la face avant des fourches	l2	mm	1234	1234	1045
Largeur totale		b1/b2	734	734	734
Dimension des fourches		s/e/l	55x170x1150	55x170x1150	55x170x1150
Rayon de braquage		Wa	2217	2217	2034
Vitesse de translation avec/sans charge		km/ h	8.5/10.0	8.5/10.0	9/12
Capacité de franchissement max. des pentes avec/sans charge		%	6/16	6/16	8/16
Tension de batterie/capacité nominale		V/Ah	24/280	24/205	24/205
Moteur de traction puissance S2 60 min		kW	1.6	1.6	3

Caractéristiques

■ Vitesse de déplacement élevée pour répondre au transport longue distance

Le KPL201(H) est livré en standard avec la direction assistée, offre de grandes performances et une stabilité opérationnelle grâce à son système de conduite fiable, qui permet des capacités de contrôle précises, garantissant à la fois efficacité et précision à chaque opération.



■ Technologie Li-ion pour une haute disponibilité

Équipé d'une batterie Li-ion de 24V/205Ah et d'un chargeur externe en standard, ce transpalette électrique offre une recharge d'opportunité sans entretien et sans émission de gaz, facilitant une opération sans interruption et maximisant la productivité.



■ Conception centrée sur l'utilisateur pour le confort et la sécurité de l'opérateur

Le KPL201(H) est doté de la réduction automatique de la vitesse en tournant, ce qui garantit une opération sûre et fluide même à grande vitesse. Sa tête de timon réglable peut être adaptée à la hauteur de l'opérateur. La plateforme suspendue, le compartiment semi-fermé pour l'opérateur avec dossier rembourré et poignée confortable offrent une opération sans fatigue et une protection nécessaire en cas de collision avec des obstacles.

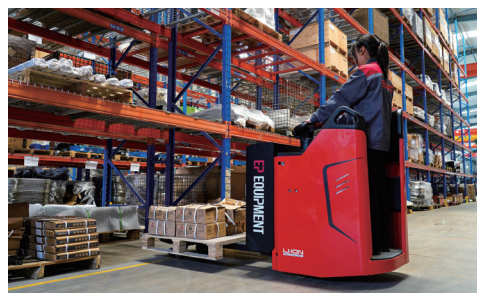

■ Version H pour les applications les plus exigeantes

Le nouveau KPL201H est le choix idéal lorsque l'efficacité est une priorité. Le contrôleur et le moteur de traction plus puissants permettent une accélération vitesse maximale de 12km/h. La nouvelle tête de timon réglable en hauteur est équipée d'un système de positionnement automatique du centre. Grâce à l'abaissement du centre de gravité, la stabilité à vitesse rapide et sur route est améliorée. Le centre de gravité plus bas, la stabilité à vitesse élevée et dans les virages est améliorée. Le châssis plus court permet une manipulation plus aisée du matériel.



Transpalette À Conduite Assise Pour Usage Intensif 2000kg KPL201

Distinguer les marques	1.1	Fabricant			EP	EP
	1.2	Désignation modèle			KPL201(Li-ion)	KPL201(Lead acid)
	1.3	Entrainement			Electric	Electric
	1.4	Commande			Standing	Standing
	1.5	Capacité de charge	Q	kg	2000	2000
	1.6	Centre de gravité de la charge	c	mm	600	600
	1.8	Distance du talon de fourche à l'axe d'essieu avant	x	mm	977	977
	1.9	Empattement	y	mm	1529	1529
	Poids	2.1	Poids en ordre de marche		kg	760
2.2		Charge sur l'essieu avec charge à l'avant/à l'arrière		kg	980 / 1780	980 / 1780
2.3		Charge sur l'essieu sans charge à l'avant/à l'arrière		kg	610 / 150	610 / 150
Types, Châssis	3.1	Pneus			Polyurethane	Polyurethane
	3.2	Taille des roues AV		mm	Φ85x70	Φ85x70
	3.3	Taille des roues AR		mm	Φ230x75	Φ230x75
	3.4	Roues supplémentaires (roues stabilisatrices)		mm	Φ130x60	Φ130x60
	3.5	Roues, nombre à l'avant / à l'arrière (x=à entrainement)		mm	1 x +2 / 4	1 x +2 / 4
	3.6	Voie avant	b10	mm	514	514
Dimensions	3.7	Voie arrière	b11	mm	370 / 515	370 / 515
	4.4	Hauteur de levée	h3	mm	125	125
	4.9	Hauteur de la poignée de timon en position conduite min./max.	h14	mm	1154/1254	1154/1254
	4.15	Hauteur des fourches baissées	h13	mm	85	85
	4.19	Longueur totale	l1	mm	2381	2381
	4.20	Longueur jusqu'à la face avant des fourches	l2	mm	1234	1234
	4.21	Largeur totale	b1/b2	mm	734	734
	4.22	Dimension des fourches	s/e/l	mm	55 x 170 x 1150	55 x 170 x 1150
	4.25	Écartement extérieur des fourches	b5	mm	540 / 685	540 / 685
	4.32	Garde au sol centre empattement	m2	mm	35	35
	4.34.1	Largeur d'allée de travail (palette 1000 x1 200 transversale)	Ast	mm	3017	3017
	4.34.2	Largeur d'allée de travail (palette 800 x 1200 dans le sens de la longueur)	Ast	mm	2874	2874
	4.35	Rayon de braquage	Wa	mm	2217	2217
Données de performance	5.1	Vitesse de translation avec/sans charge		km/ h	8.5 / 10.0	8.5 / 10.0
	5.2	Vitesse de levée avec/sans charge		m/s	0.051 / 0.060	0.051 / 0.060
	5.3	Vitesse de descente avec/sans charge		m/s	0.032 / 0.039	0.032 / 0.039
	5.8	Capacité de franchissement max. des pentes avec/sans charge		%	6 / 16	6 / 16
	5.10	Frein de service			Electromagnetic	Electromagnetic
Moteur électrique	6.1	Moteur de traction puissance S2 60 min		kW	1.6	1.6
	6.2	Moteur de levée puissance S3 15%		kW	2.2	2.2
	6.4	Tension de batterie/capacité nominale		V/Ah	24 / 205	24 / 280
	6.5	Poids de la batterie		kg	57	255
	Données complémentaires	8.1	Efficacité du chiffre d'affaires selon VDI 2198			AC
10.5		Type direction			Electronic	Electronic
10.7		Niveau sonore à l'oreille du cariste		dB(A)	74	74

Si des améliorations sont apportées aux paramètres techniques ou aux configurations, aucun autre avis ne sera donné.
Le schéma présenté peut contenir des configurations non standard.

Transpalette À Conduite Assise Pour Usage Intensif 2000kg KPL201H

Distinguer les marques	1.1	Fabricant			EP
	1.2	Désignation modèle			KPL201H
	1.3	Entrainement			Electric
	1.4	Commande			Standing
	1.5	Capacité de charge	Q	kg	2000
	1.6	Centre de gravité de la charge	c	mm	600
	1.8	Distance du talon de fourche à l'axe d'essieu avant	x	mm	976
	1.9	Empattement	y	mm	1433
	Poids	2.1	Poids en ordre de marche		kg
2.2		Charge sur l'essieu avec charge à l'avant/à l'arrière		kg	945 / 1760
2.3		Charge sur l'essieu sans charge à l'avant/à l'arrière		kg	575 / 130
Types, Châssis	3.1	Pneus			Polyurethane
	3.2	Taille des roues AV		mm	Φ85x70
	3.3	Taille des roues AR		mm	Φ230x75
	3.4	Roues supplémentaires (roues stabilisatrices)		mm	Φ130x55
	3.5	Roues, nombre à l'avant / à l'arrière (x=à entrainement)		mm	1 x +2 / 4
	3.6	Voie avant	b10	mm	514
	3.7	Voie arrière	b11	mm	370 / 515
Dimensions	4.4	Hauteur de levée	h3	mm	120
	4.9	Hauteur de la poignée de timon en position conduite min./max.	h14	mm	1154 / 1254
	4.15	Hauteur des fourches baissées	h13	mm	85
	4.19	Longueur totale	l1	mm	2195
	4.20	Longueur jusqu'à la face avant des fourches	l2	mm	1045
	4.21	Largeur totale	b1/b2	mm	734
	4.22	Dimension des fourches	s/e/l	mm	55 x 170 x 1150
	4.25	Écartement extérieur des fourches	b5	mm	540 / 685
	4.32	Garde au sol centre empattement	m2	mm	30
	4.34.1	Largeur d'allée de travail (palette 1000 x1 200 transversale)	Ast	mm	2834
	4.34.2	Largeur d'allée de travail (palette 800 x 1200 dans le sens de la longueur)	Ast	mm	2685
4.35	Rayon de braquage	Wa	mm	2034	
Données de performance	5.1	Vitesse de translation avec/sans charge		km/ h	9 / 12
	5.2	Vitesse de levée avec/sans charge		m/s	0.050 / 0.054
	5.3	Vitesse de descente avec/sans charge		m/s	0.067 / 0.054
	5.8	Capacité de franchissement max. des pentes avec/sans charge		%	8 / 16
	5.10	Frein de service			Electromagnetic
Engin électrique	6.1	Moteur de traction puissance S2 60 min		kW	3
	6.2	Moteur de levée puissance S3 15%		kW	2.2
	6.4	Tension de batterie/capacité nominale		V/Ah	24 / 205
	6.5	Poids de la batterie		kg	62
	Données complémentaires	8.1	Efficacité du chiffre d'affaires selon VDI 2198		
10.5		Type direction			Electronic
10.7		Niveau sonore à l'oreille du cariste		dB(A)	74

Si des améliorations sont apportées aux paramètres techniques ou aux configurations, aucun autre avis ne sera donné.
Le schéma présenté peut contenir des configurations non standard.

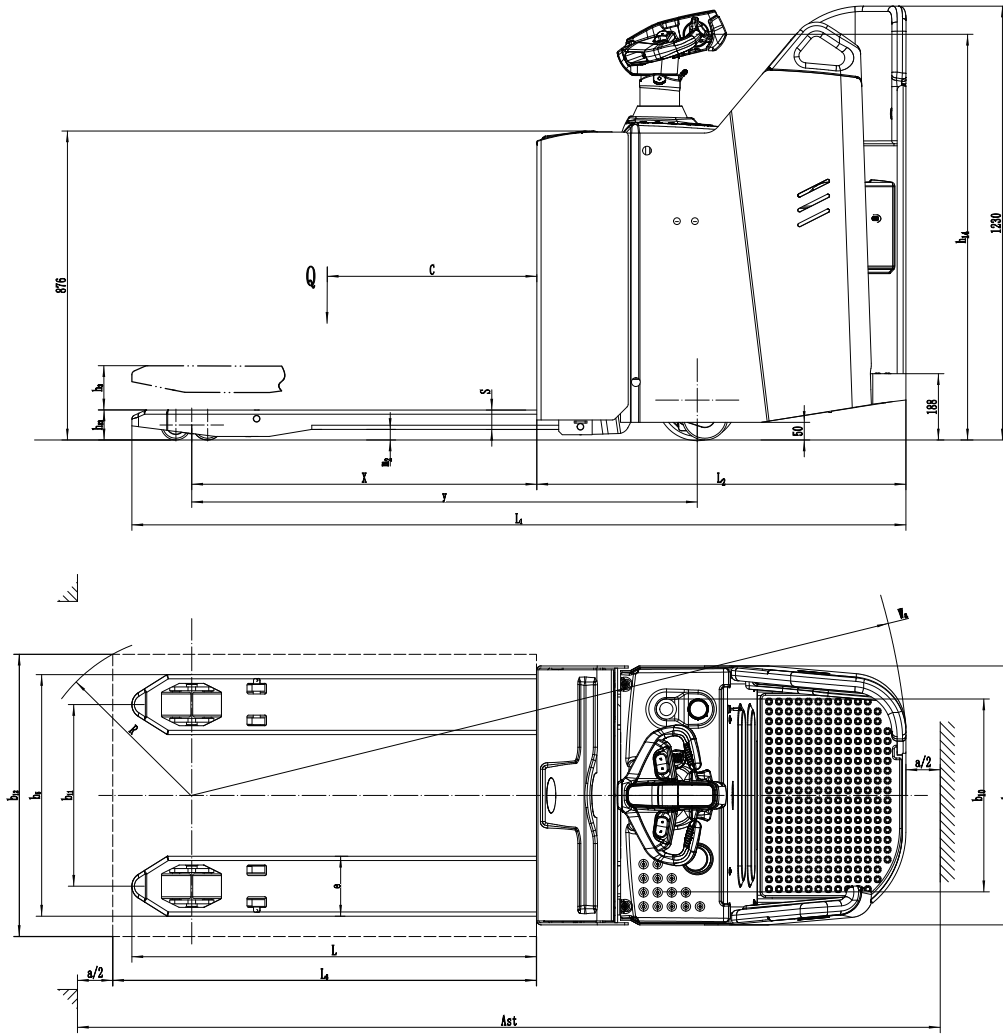

Options

No.	Éléments optionnels	KPL201	KPL201H
1.1	Dimension des fourches	●1150/1220 ○850/1000/1300/1450/1600/1800 /2000/2200/2400	●1150/1220 ○850/1000/1300/1450/1600/1800 /2000/2200/2400
1.2	Largeur intérieure du stabilisateur	●540/685 ○600/790/840/940/1000/1050 /1100/1200	●540/685
1.3	Hauteur de fourche minimale	●85	●85
1.4	Largeur tablier porte-fourches	○750	○750
1.5	Hauteur dossier	○1220mm (48in) ○1520mm (60in)	○1220mm (48in) ○1520mm (60in)
2.1	Type roues porteuses	●Double○Single	●Double○Single
2.2	Matériau roues porteuses	●PU	●PU
2.3	Matériau roue motrice	●PU○Trace PU○Rubber○PU (High Performance)	●PU (High Performance) ○Rubber
2.7	Capacité batterie	●205Ah (Li-Ion truck) ●280Ah (lead-acid truck) ○210Ah/345Ah (lead-acid truck)	●205Ah (Li-Ion truck) ○210Ah (lead-acid truck)
2.8	Chargeur	●24V-100Aexternal charger (205Ah) ●24V-30Aexternal charger (210/280Ah) ○24V-50Aexternal charger (345Ah)	●24V-100A external charger (for 205Ah battery) ●24V-30A external charger (for 210Ah battery)
2.9	Indicateur batterie	●With hourmeter	●With hourmeter
3.3	Roues stabilisatrices	●Castor wheels	●Castor wheels
3.4	Remplissage centralisé pour batterie	○Water auto-filling system	○Water auto-filling system
4.1	Sortie latérale de batterie	○Battery side pull function (only for lead-acid truck)	—

Note: ●Standard ○Optionnel -Inconformité