

# KPL201(H)

Transpaleta eléctrica de litio para carga pesada con asiento 2000kg



**EP**  
Let's grow together

- Carretilla de gran resistencia con chasis de acero para una máxima protección del operador
- Gran maniobrabilidad gracias a la dirección asistida y al chasis compacto
- Gran ergonomía con timón regulable en altura, plataforma suspendida y respaldo acolchado
- Versión estándar y H para adaptarse a todas las necesidades del cliente
- Alta velocidad de desplazamiento y pendiente
- Potente motor AC de tracción vertical
- Reducción automática de la velocidad al girar



Fabricante			EP	EP	EP
Designación del modelo			KPL201(Lead acid)	KPL201(Li-ion)	KPL201H
Unidad de potencia			Electric	Electric	Electric
Capacidad nominal	Q	kg	2000	2000	2000
Distancia del centro de carga	c	mm	600	600	600
Peso de servicio		kg	838	760	705
Longitud hasta la cara de las horquillas	l2	mm	1234	1234	1045
Ancho total	b1/b2	mm	734	734	734
Dimensiones de la horquilla	s/e/l	mm	55x170x1150	55x170x1150	55x170x1150
Radio de giro	Wa	mm	2217	2217	2034
Velocidad de desplazamiento, con / sin carga		km/ h	8.5/10.0	8.5/10.0	9/12
Max. Trepabilidad, con carga/sin carga		%	6/16	6/16	8/16
Voltaje de la batería / capacidad nominal		V/Ah	24/280	24/205	24/205
Potencia del motor de accionamiento S2 60 min		kW	1.6	1.6	3

**EP EQUIPMENT CO.,LTD**  
www.ep-equipment.com

V2405.02

## Características

### Alta velocidad de desplazamiento para satisfacer el transporte de larga distancia

La KPL201(H) viene de serie con dirección asistida, ofrece un gran rendimiento y estabilidad de funcionamiento gracias a su fiable sistema de tracción, que permite capacidades de control precisas, garantizando tanto la eficiencia como la precisión en cada operación.



### Tecnología Li-ion para una alta disponibilidad

Equipada de serie con una batería de iones de litio de 24V/205Ah y un cargador externo, esta transpaleta eléctrica ofrece una carga de oportunidad sin mantenimiento y sin emisión de gases, facilitando un funcionamiento sin problemas y maximizando la productividad.



### Diseño centrado en el usuario para mayor comodidad y seguridad del operador

La KPL201(H) incorpora una reducción automática de la velocidad al girar que garantiza un funcionamiento seguro y suave incluso a altas velocidades. Su cabezal del timón ajustable puede adaptarse a la altura del operador. La plataforma suspendida, el compartimento del operador semicerrado con respaldo acolchado y la cómoda empuñadura ofrecen un funcionamiento sin fatiga y la protección necesaria en caso de golpe con obstáculos.

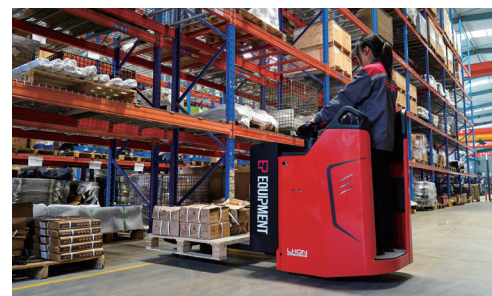

### Versión H para las aplicaciones más exigentes

La nueva KPL201H es la elección perfecta cuando la máxima eficiencia es una prioridad. El controlador más potente y motor de tracción permiten una aceleración más rápida y una velocidad máxima de 12 km/h. El nuevo cabezal del timón de altura ajustable está equipado con posicionamiento central automático. Gracias al centro de gravedad más bajo, se mejora la estabilidad a gran velocidad y en las curvas y el chasis más corto permite un manejo más fácil del material permite una manipulación más fácil del material.



# Transpaleta eléctrica de litio para carga pesada con asiento 2000kg KPL201

				EP	EP	
Marca distintiva	1.1	Fabricante				
	1.2	Designación del modelo		KPL201(Li-ion)	KPL201(Lead acid)	
	1.3	Unidad de potencia		Electric	Electric	
	1.4	Tipo de conducción		Standing	Standing	
	1.5	Capacidad nominal	Q	kg	2000	2000
	1.6	Distancia del centro de carga	c	mm	600	600
	1.8	Distancia de carga, centro del eje motriz a la horquilla	x	mm	977	977
	1.9	Distancia entre ejes	y	mm	1529	1529
	Peso de servicio	2.1	Peso de servicio		kg	760
2.2		Carga por eje, con carga delantero/trasero		kg	980 / 1780	980 / 1780
2.3		Carga por eje, sin carga, delantero/trasero		kg	610 / 150	610 / 150
Neumáticos/chasis	3.1	Tipo de ruedas			Polyurethane	Polyurethane
	3.2.1	Tamaño de los ruedas, delantero		mm	Φ85x70	Φ85x70
	3.3.1	Tamaño de los ruedas, traseros		mm	Φ230x75	Φ230x75
	3.4	Ruedas, número delantero / trasero (x = ruedas motrices)		mm	Φ130x60	Φ130x60
	3.5	Banda de rodadura, delantera		mm	1 x +2 / 4	1 x +2 / 4
	3.6.1	Banda de rodadura, trasera	b10	mm	514	514
	3.7.1	Tread width, rear	b11	mm	370 / 515	370 / 515
Dimensiones	4.4	Altura de elevación	h3	mm	125	125
	4.9	Altura de la empuñadura del timón en posición de conducción mín./máx.	h14	mm	1154/1254	1154/1254
	4.15	Altura rebajada	h13	mm	85	85
	4.19	Longitud total	l1	mm	2381	2381
	4.20	Longitud hasta la cara de las horquillas	l2	mm	1234	1234
	4.21	Ancho total	b1/b2	mm	734	734
	4.22	Dimensiones de la horquilla	s/e/l	mm	55 x 170 x 1150	55 x 170 x 1150
	4.25	Distancia entre los brazos de la horquilla	b5	mm	540 / 685	540 / 685
	4.32	Altura libre sobre el suelo, centro de batalla	m2	mm	35	35
	4.34.1	Ancho de pasillo con palets 1000 x 1200 en sentido transversal	Ast	mm	3017	3017
	4.34.2	Ancho de pasillo con paletas 800 x 1200 en sentido longitudinal	Ast	mm	2874	2874
4.35	Radio de giro	Wa	mm	2217	2217	
Datos de rendimiento	5.1	Velocidad de desplazamiento, con / sin carga		km/ h	8.5 / 10.0	8.5 / 10.0
	5.2	Velocidad de desplazamiento, con / sin carga, al revés		m/s	0.051 / 0.060	0.051 / 0.060
	5.3	Velocidad de descenso, cargada / descargada		m/s	0.032 / 0.039	0.032 / 0.039
	5.8	Max. Trepabilidad, con carga/sin carga		%	6 / 16	6 / 16
	5.10	Freno de servicio			Electromagnetic	Electromagnetic
Motor eléctrico	6.1	Potencia del motor de accionamiento S2 60 min		kW	1.6	1.6
	6.2	Potencia del motor de elevación en S3 15%		kW	2.2	2.2
	6.4	Voltaje de la batería / capacidad nominal		V/Ah	24 / 205	24 / 280
	6.5	Peso de la batería		kg	57	255
	Datos adicionales	8.1	Tipo de unidad de transmisión			AC
10.5		Diseño de dirección			Electronic	Electronic
10.7		Nivel de presión sonora en el oído del conductor		dB(A)	74	74

Si hay mejoras de parámetros técnicos o configuraciones, no se dará más aviso.  
El diagrama que se muestra puede contener configuraciones no estándar.

# Transpaleta eléctrica de litio para carga pesada con asiento 2000kg KPL201H

Marca distintiva	1.1	Fabricante			EP
	1.2	Designación del modelo			KPL201H
	1.3	Unidad de potencia			Electric
	1.4	Tipo de conducción			Standing
	1.5	Capacidad nominal	Q	kg	2000
	1.6	Distancia del centro de carga	c	mm	600
	1.8	Distancia de carga, centro del eje motriz a la horquilla	x	mm	976
	1.9	Distancia entre ejes	y	mm	1433
	Peso de servicio	2.1	Peso de servicio		kg
2.2		Carga por eje, con carga delantero/trasero		kg	945 / 1760
2.3		Carga por eje, sin carga, delantero/trasero		kg	575 / 130
Neumáticos/chasis	3.1	Tipo de ruedas			Polyurethane
	3.2	Tamaño de los ruedas, delantero		mm	Φ85x70
	3.3	Tamaño de los ruedas, traseros		mm	Φ230x75
	3.4	Ruedas, número delantero / trasero (x = ruedas motrices)		mm	Φ130x55
	3.5	Banda de rodadura, delantera		mm	1 x +2 / 4
	3.6	Banda de rodadura, trasera	b10	mm	514
	3.7	Tread width, rear	b11	mm	370 / 515
Dimensiones	4.4	Altura de elevación	h3	mm	120
	4.9	Altura de la empuñadura del timón en posición de conducción mín./máx.	h14	mm	1154 / 1254
	4.15	Altura rebajada	h13	mm	85
	4.19	Longitud total	l1	mm	2195
	4.20	Longitud hasta la cara de las horquillas	l2	mm	1045
	4.21	Ancho total	b1/b2	mm	734
	4.22	Dimensiones de la horquilla	s/e/l	mm	55 x 170 x 1150
	4.25	Distancia entre los brazos de la horquilla	b5	mm	540 / 685
	4.32	Altura libre sobre el suelo, centro de batalla	m2	mm	30
	4.34.1	Ancho de pasillo con palets 1000 x 1200 en sentido transversal	Ast	mm	2834
	4.34.2	Ancho de pasillo con paletas 800 x 1200 en sentido longitudinal	Ast	mm	2685
4.35	Radio de giro	Wa	mm	2034	
Datos de rendimiento	5.1	Velocidad de desplazamiento, con / sin carga		km/ h	9 / 12
	5.2	Velocidad de desplazamiento, con / sin carga, al revés		m/s	0.050 / 0.054
	5.3	Velocidad de descenso, cargada / descargada		m/s	0.067 / 0.054
	5.8	Max. Trepabilidad, con carga/sin carga		%	8 / 16
	5.10	Freno de servicio			Electromagnetic
Motor eléctrico	6.1	Potencia del motor de accionamiento S2 60 min		kW	3
	6.2	Potencia del motor de elevación en S3 15%		kW	2.2
	6.4	Voltaje de la batería / capacidad nominal		V/Ah	24 / 205
	6.5	Peso de la batería		kg	62
	Datos adicionales	8.1	Tipo de unidad de transmisión		
10.5		Diseño de dirección			Electronic
10.7		Nivel de presión sonora en el oído del conductor		dB(A)	74

Si hay mejoras de parámetros técnicos o configuraciones, no se dará más aviso.  
El diagrama que se muestra puede contener configuraciones no estándar.

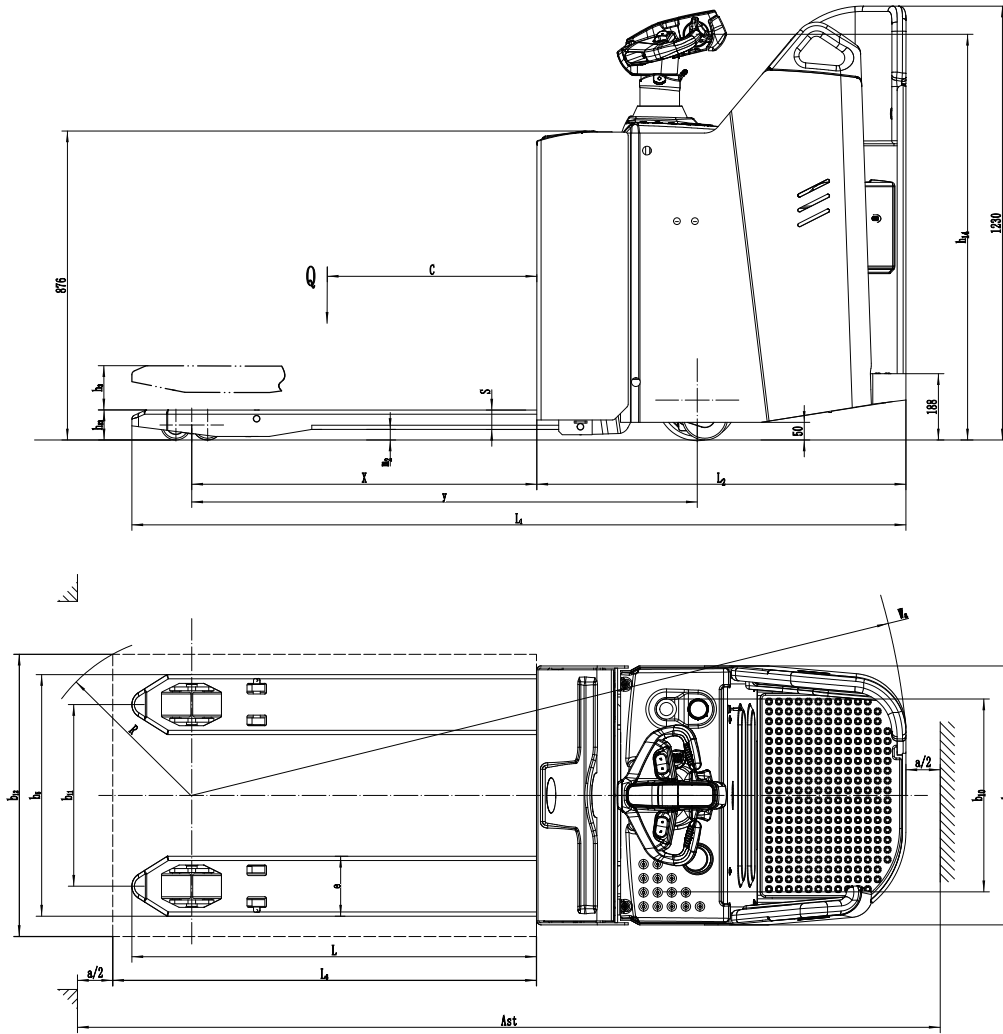

## Opción

No.	Elementos opcionales	KPL201	KPL201H
1.1	Dimensión de la horquilla	●1150/1220 ○850/1000/1300/1450/1600/1800 /2000/2200/2400	●1150/1220 ○850/1000/1300/1450/1600/1800 /2000/2200/2400
1.2	Anchura de patas	●540/685 ○600/790/840/940/1000/1050 /1100/1200	●540/685
1.3	Altura con horquilla bajada	●85	●85
1.4	Anchura del base de horquilla	○750	○750
1.5	Altura del respaldo	○1220mm (48in) ○1520mm (60in)	○1220mm (48in) ○1520mm (60in)
2.1	Tipo de la rueda de carga	●Double○Single	●Double○Single
2.2	Material de la rueda de carga	●PU	●PU
2.3	Material de la rueda de conducción	●PU○Trace PU○Rubber○PU (High Performance)	●PU (High Performance) ○Rubber
2.7	Capacidad de la batería	●205Ah (Li-Ion truck) ●280Ah (lead-acid truck) ○210Ah/345Ah (lead-acid truck)	●205Ah (Li-Ion truck) ○210Ah (lead-acid truck)
2.8	Cargador	●24V-100Aexternal charger (205Ah) ●24V-30Aexternal charger (210/280Ah) ○24V-50Aexternal charger (345Ah)	●24V-100A external charger (for 205Ah battery) ●24V-30A external charger (for 210Ah battery)
2.9	Indicador de la batería	●With hourmeter	●With hourmeter
3.3	Ruedas de balanceo	●Castor wheels	●Castor wheels
3.4	Sistema de llenado automático de agua	○Water auto-filling system	○Water auto-filling system
4.1	Función de la batería del tiro lateral	○Battery side pull function (only for lead-acid truck)	—

Nota: ●Estándar ○Opcional -Inconformidad