

EPT20-15ET2H

**Transpaleteira elétrica
Com o operador a pé
1500kg Todo-o-Terreno**



- Componentes comprovados que garantem confiabilidade
- Design à prova d'água e poeira
- Roda de tração otimizada para lidar com tarefas pesadas e uso contínuo
- Maior distância ao solo disponível para uso ao ar livre

Fabricante			EP
Designação do modelo			EPT20-15ET2H
Acionamento			Electric
Capacidade de carga	Q	kg	1500
Distância do centro de carga	c	mm	600
Peso de serviço			kg
Comprimento até a face dos garfos	l2	mm	554
Largura total	b1/b2	mm	685
Dimensões do garfo	s×e×l	mm	50/150/1150
Raio de giro	Wa	mm	1505
Capacidade máxima de nivelamento, em carga/sem carga			%
Tensão da bateria/capacidade nominal			V/Ah
			24/65

Característica

Componentes comprovados que garantem confiabilidade

A EPT20-15ET2H herda a filosofia de design do icônico modelo EP20-15ET2, juntamente com componentes comprovados no mercado, bateria AGM e carregador integrado padrão, que convencem os usuários de sua boa qualidade e confiabilidade.



Sistema de acionamento otimizado para maior proteção e durabilidade

O motor e o freio são posicionados horizontalmente acima das rodas motrizes, o que proporciona uma maior altura sobre o solo e, portanto, melhora tanto a proteção quanto a durabilidade. O design totalmente selado protege eficazmente a caixa de velocidades da sujeira e dos detritos e salvaguarda os componentes internos. A roda motriz de borracha oferece excelente resistência a deslizamento e desgaste, e é fácil de substituir para facilitar a manutenção.

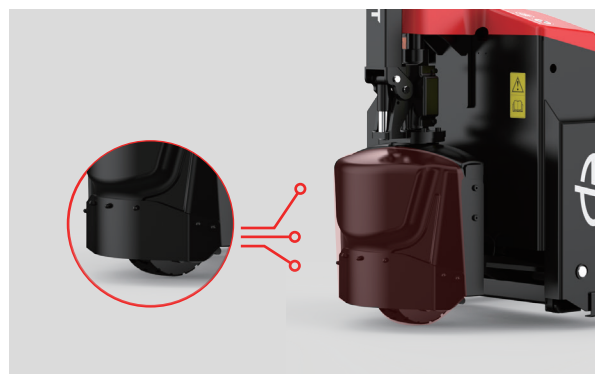

Roda de tração otimizada para lidar com tarefas pesadas e uso contínuo

Para lidar com tarefas pesadas, a EP otimiza a roda motriz e é fácil de trocar em caso de desgaste sustentado pelo uso contínuo. Os operadores se beneficiam do equipamento em termos de durabilidade e fácil manutenção.



Maior distância ao solo disponível para uso ao ar livre

O EPT20-15ET2H possui uma elevada distância ao solo para acomodar tarefas de transporte em superfícies irregulares e ambientes difíceis, como locais de construção.



Transpaleteira elétrica Com o operador a pé 1500kg EPT20-15ET2H

Marca distintiva	1.1	Fabricante			EP
	1.2	Designação do modelo			EPT20-15ET2H
	1.3	Acionamento			Electric
	1.4	Tipo de operador			Pedestrian
	1.5	Capacidade de carga	Q	kg	1500
	1.6	Distância do centro de carga	c	mm	600
	1.8	Distância da carga, centro do eixo de acionamento até o garfo	x	mm	946
	1.9	Distância entre eixos	y	mm	1301
	Peso do serviço	2.1	Peso de serviço		kg
2.2		Carga do eixo, carregado, dianteiro/traseiro		kg	724/1468
2.3		Carga do eixo, sem carga, dianteira/traseira		kg	165/40
Pneus/chassi	3.1	Tipo de pneu			Rubber/PU
	3.2	Tamanho do pneu, dianteiro			Φ210x70
	3.3	Tamanho do pneu, traseiro			Φ80x61 /105X88
	3.4	Rodas adicionais (rodas de rodízio)		mm	—
	3.5	Rodas, número dianteiro/traseiro (x=rodas motrizes)		mm	1x, — /4
	3.6.1	Largura da banda de rodagem, dianteira	b ₁₀	mm	—
	3.7.1	Largura da banda de rodagem, traseira	b ₁₁	mm	410 (535)
Dimensões	4.4	Altura de elevação	h ₃	mm	115
	4.9	Altura do punho do leme na posição de acionamento mín./máx.	h ₁₄	mm	790/1250
	4.15	Altura rebaixada	h ₁₃	mm	80
	4.19	Comprimento total	l ₁	mm	1704
	4.20	Comprimento até a face dos garfos	l ₂	mm	554
	4.21	Largura total	b ₁ /b ₂	mm	685
	4.22	Dimensões do garfo	s×e×l	mm	50/150/1150
	4.25	Distância entre os braços do garfo	b ₅	mm	560 (685)
	4.32	Distância do solo, centro da distância entre eixos	m ₂	mm	30
	4.34.1	Largura do corredor para paletes 1000×1200 transversais	Ast	mm	2307
	4.34.2	Largura do corredor para paletes 800×1200 longitudinalmente	Ast	mm	2179
	4.35	Raio de giro	Wa	mm	1505
	Dados de desempenho	5.1	Velocidade de deslocamento, com carga/sem carga		km/h
5.2		Velocidade de elevação, em carga/sem carga		m/s	0.027/0.038
5.3		Velocidade de descida, com carga/sem carga		m/s	0.059/0.039
5.8		Capacidade máxima de nivelamento, em carga/sem carga		%	5/16
5.10		Freio de serviço			Electromagnetic
Motor elétrico	6.1	Classificação do motor de acionamento S2 60 min		kW	0.75
	6.2	Classificação do motor de elevação em S3 15%		kW	0.8
	6.4	Tensão da bateria/capacidade nominal		V/Ah	24/65
	6.5	Peso da bateria		kg	34
	Dados adicionais	8.1	Tipo de controle de acionamento		
10.5		Projeto da direção			Mechanical
10.7		Nível de pressão sonora no ouvido do motorista		dB(A)	74

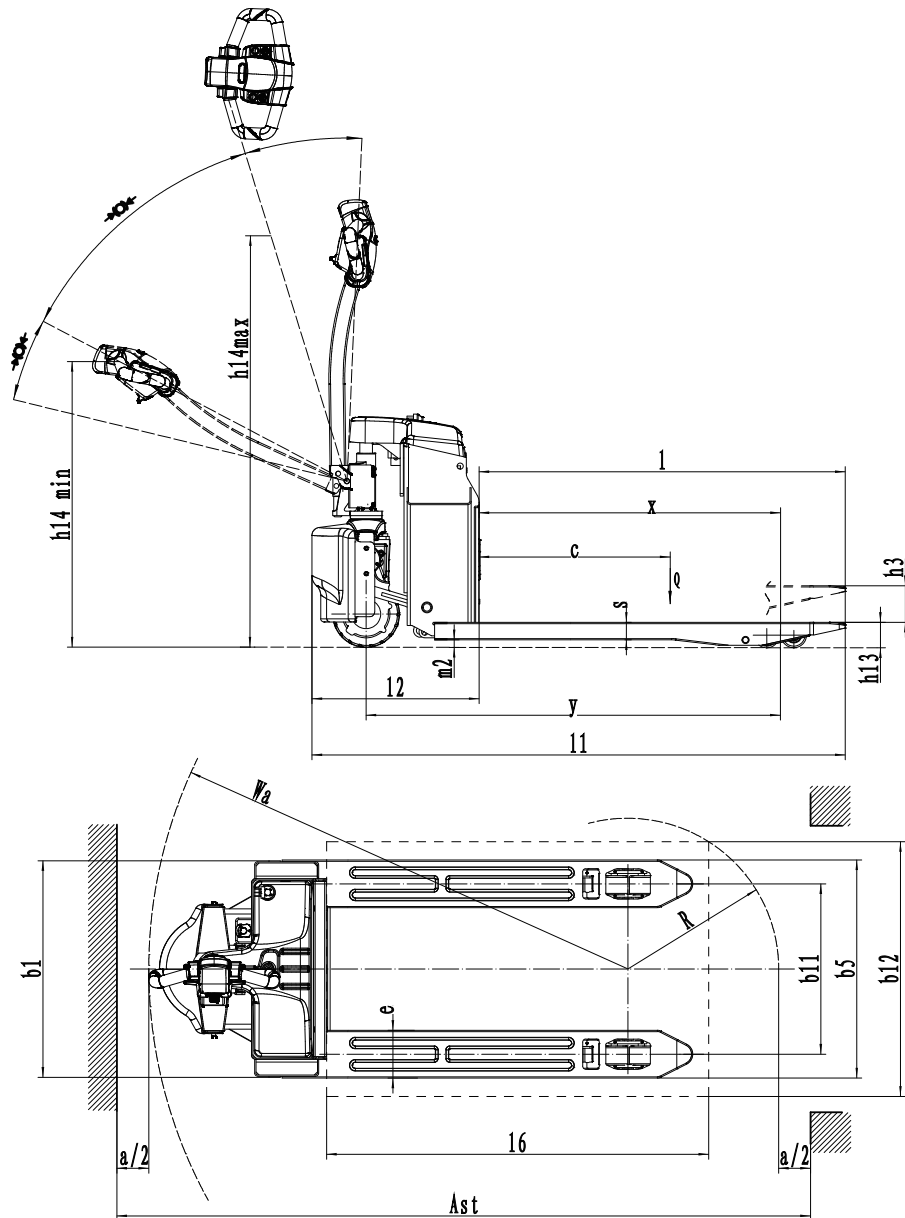

Opção:

No.	Itens opcionais	EPT20-15ET2H
1.1	Dimensão do garfo	<ul style="list-style-type: none"> ●560*1150 ○560*800、1000、1220、1300、1400、1500、1600、1800、2000 ○685*800、1000、1150、1220、1300、1400、1500、*1600、1800、2000
1.3	Altura do garfo abaixado	● 80
1.6	Tampa de acionamento fora do chão	●No○1220mm (48in) ○1520mm (60in)
1.5	Altura do encosto	●70mm
2.1	Tipo de roda de carga	●Double○Single
2.2	Material da roda de carga	●PU
2.3	Material da roda de acionamento	●Rubber○PU
2.7	Capacidade da bateria	●65Ah AGM○85Ah AGM
2.8	Carregador	●24V-10A
2.9	Indicador de bateria	●With hourtime
3.3	Rodas de rodízio	●No○Yes and not customized
3.16	Velocidade da tartaruga	●Yes and not customized

Nota: ●Padrão ○ Opcional - Inconformidade