

EPT20-15ET2H

Elektrische meeloper Pallet truck 1500kg Alle Weg

EP
Let's grow together



- Volwassen componenten die betrouwbaarheid garanderen
- Waterdicht en stofdicht ontwerp voor ruwe omgevingen
- Geoptimaliseerd aandrijfwiel om zware taken en continu gebruik aan te kunnen
- Verhoogde bodemvrijheid beschikbaar voor buitengebruik

Fabrikant			EP
Modelbenaming			EPT20-15ET2H
Aandrijving			Electric
Hefvermogen	Q	kg	1500
Zwaartepunt afstand	c	mm	600
Gewicht		kg	216
Lengte tot voorkant vorkenbord	l2	mm	554
Totale breedte	b1/b2	mm	685
Afmetingen vorken	s×e×l	mm	50/150/1150
Draaicirkel	Wa	mm	1505
Max. hellingvermogen, belast/onbelast		%	5/16
Batterijvoltage/nominale capaciteit		V/Ah	24/65

Kenmerk

■ Volwassen componenten die betrouwbaarheid garanderen

De EPT20-15ET2H erft de ontwerpfilosofie van EP's iconische model, de EPT20-15ET2, samen met bewezen marktcomponenten, AGM-batterij en standaard geïntegreerde lader, die gebruikers overtuigen van zijn goede kwaliteit en betrouwbaarheid.



■ Optimaliseerd aandrijfsysteem voor betere bescherming en duurzaamheid

De motor en rem zijn horizontaal boven de aandrijfwielen geplaatst, wat resulteert in een hogere bodemvrijheid en verbetert zowel de bescherming als de duurzaamheid. Het volledig afgesloten ontwerp beschermt het versnellingskastje effectief tegen vuil en schroot en beschermt de interne onderdelen. De rubberen aandrijfwielen bieden uitstekende glibvastheid en slijtvastheid, en het is gemakkelijk te vervangen voor eenvoudige onderhoud.

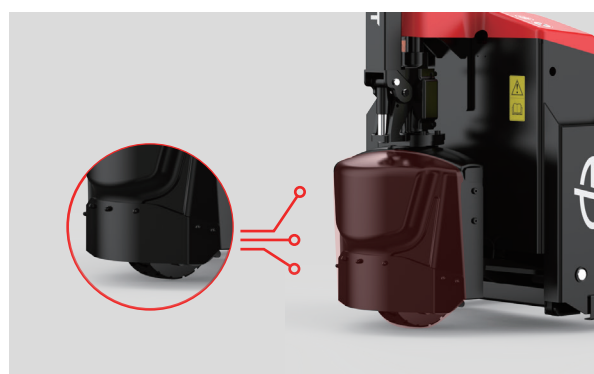

■ Geoptimaliseerd aandrijf wiel om zware taken en continu gebruik aan te kunnen

Om zware taken aan te kunnen, optimaliseert EP het aandrijf wiel en het is eenvoudig te vervangen in geval van slijtage door continu gebruik. Operators profiteren van de truck op het gebied van duurzaamheid en eenvoudig onderhoud.



■ Hogere bodemvrijheid beschikbaar voor buitengebruik

De EPT20-15ET2H heeft een hoge bodemvrijheid om transporttaken op oneffen oppervlakken en ruwe omgevingen zoals bouwterreinen aan te kunnen.



Elektrische meeloper Pallet truck 1500kg

EPT20-15ET2H

Distinguishing mark	1.1	Fabrikant			EP
	1.2	Modelbenaming			EPT20-15ET2H
	1.3	Aandrijving			Electric
	1.4	Type besturing			Pedestrian
	1.5	Hefvermogen	Q	kg	1500
	1.6	Zwaartepunt afstand	c	mm	600
	1.8	Zwaartepunt, midden aandrijf-as tot vork	x	mm	946
	1.9	Wielbasis	y	mm	1301
	Service weight	2.1	Gewicht		kg
2.2		Asbelasting, belast voor/achter		kg	724/1468
2.3		Asbelasting, onbelast voor/achter		kg	165/40
Tyres/chassis	3.1	Type wiel			Rubber/PU
	3.2	Bandenmaat, voor			Φ210x70
	3.3	Bandenmaat, achter			Φ80x61 /105X88
	3.4	Extra wielen (zwenkwielen)		mm	—
	3.5	Wielen, aantal voor/achter (x=aandrijfwielen)		mm	1x, — /4
	3.6.1	Spoorbreedte, voor	b ₁₀	mm	—
	3.7.1	Spoorbreedte, achter	b ₁₁	mm	410 (535)
Dimensions	4.4	Hefhoogte	h ₃	mm	115
	4.9	Hoogte disselboom in rijpositie min./max.	h ₁₄	mm	790/1250
	4.15	Doorrijhoogte	h ₁₃	mm	80
	4.19	Totale lengte	l ₁	mm	1704
	4.20	Lengte tot voorkant vorkenbord	l ₂	mm	554
	4.21	Totale breedte	b ₁ /b ₂	mm	685
	4.22	Afmetingen vorken	s×e×l	mm	50/150/1150
	4.25	Afstand tussen vorken	b ₅	mm	560 (685)
	4.32	Bodemvrijheid, midden van de wielbasis	m ₂	mm	30
	4.34.1	Gangpadbreedte voor pallets 1000×1200 overdwars	Ast	mm	2307
	4.34.2	Gangpadbreedte voor pallets 800×1200 in de lengte	Ast	mm	2179
4.35	Draaicirkel	Wa	mm	1505	
Performance data	5.1	Rijsnelheid, belast/onbelast		km/h	4/4 .5
	5.2	Hefsnelheid, belast/onbelast		m/s	0.027/0.038
	5.3	Zaksnelheid, belast/onbelast		m/s	0.059/0.039
	5.8	Max. hellingvermogen, belast/onbelast		%	5/16
	5.10	Rem			Electromagnetic
Electric-engine	6.1	Vermogen aandrijfmotor S2 60 min		kW	0.75
	6.2	Vermogen heffingsmotor S3 15%		kW	0.8
	6.4	Batterijvoltage/nominale capaciteit		V/Ah	24/65
	6.5	Gewicht batterij		kg	34
	Addition data	8.1	Type aandrijvingsbesturing		
10.5		Stuurontwerp			Mechanical
10.7		Geluidsniveau bij het oor van de bestuurder		dB(A)	74

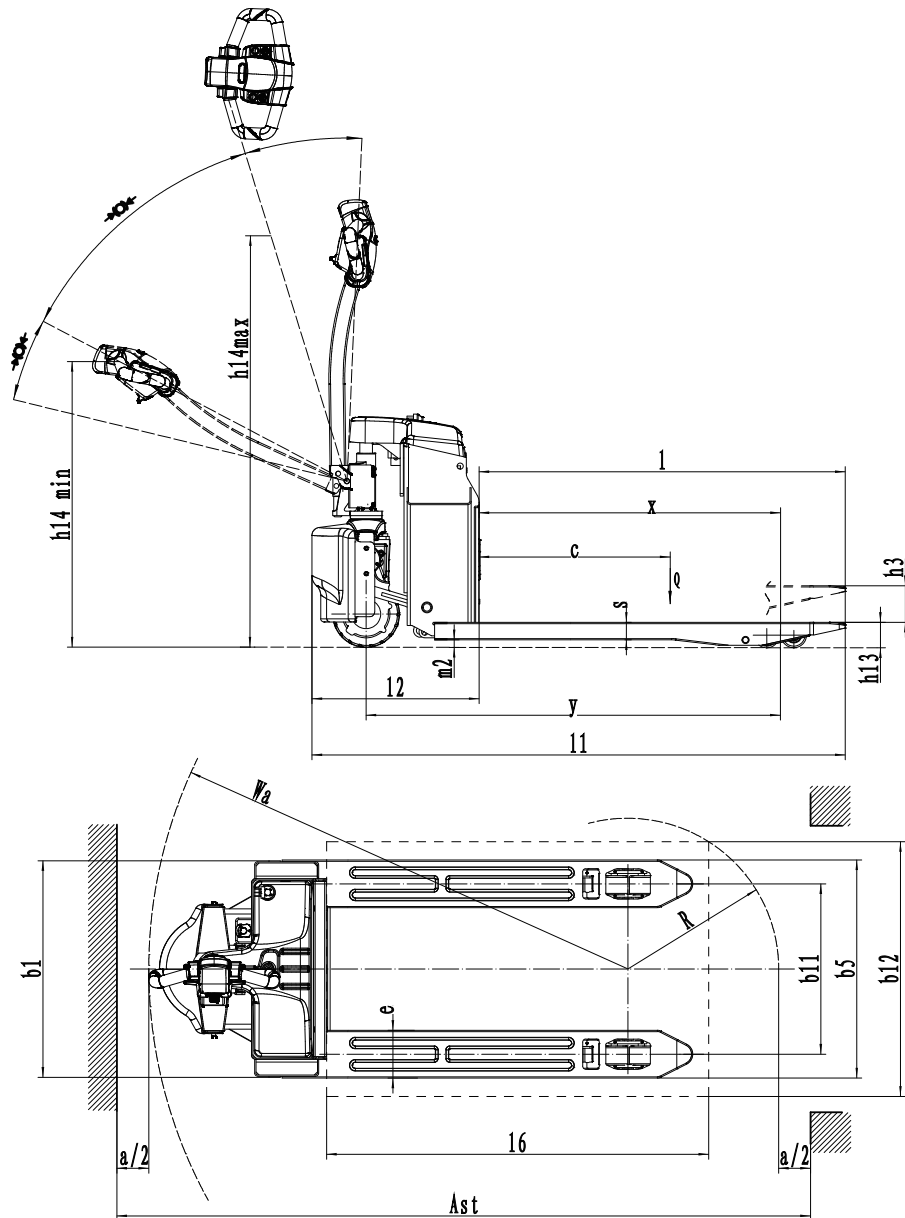

Optie:

No.	Optionele artikelen	EPT20-15ET2H
1.1	Vorkafmetingen	●560*1150 ○560*800、1000、1220、1300、1400、1500、1600、1800、2000 ○685*800、1000、1150、1220、1300、1400、1500、*1600、1800、2000
1.3	Hoogte vork omlaag	● 80
1.5	Hoogte rugleuning	●No○1220mm (48in) ○1520mm (60in)
1.6	Afdekking aandrijving van de grond	●70mm
2.1	Type laadwiel	●Double○Single
2.2	Materiaal laadwiel	●PU
2.3	Materiaal Aandrijf wiel	●Rubber○PU
2.7	Batterijcapaciteit	●65Ah AGM○85Ah AGM
2.8	Lader	●24V-10A
2.9	Batterij indicator	●With hourtime
3.3	Zwenkwielen	●No○Yes and not customized
3.16	Schildpad snelheid	●Yes and not customized

Note: ●Standaard ○ Optioneel - Niet van toepassing