

EPT20-15ET2H

Transpalette électrique 1.5T Tout terrain

EP
Let's grow together



- Composants matures garantissant la fiabilité
- Conception étanche à l'eau et à la poussière pour les environnements difficiles
- Roue motrice optimisée pour faire face aux tâches lourdes et à l'utilisation continue
- Une garde au sol plus élevée est disponible pour une utilisation en extérieur

Fabricant			EP
Désignation modèle			EPT20-15ET2H
Entrainement			Electric
Capacité de charge	Q	kg	1500
Centre de gravité de la charge	c	mm	600
Poids en ordre de marche		kg	216
Longueur jusqu'à la face avant des fourches	l2	mm	554
Largeur totale	b1/b2	mm	685
Dimension des fourches	s×e×l	mm	50/150/1150
Rayon de braquage	Wa	mm	1505
Capacité de franchissement max. des pentes avec/sans charge		%	5/16
Tension de batterie/capacité nominale		V/Ah	24/65

▣ Fonctionnalité

■ Composants matures garantissant la fiabilité

L'EPT20-15ET2H reprend la philosophie de conception du modèle emblématique d'EP, l'EPT20-15ET2, ainsi que des composants éprouvés sur le marché, une batterie AGM et un chargeur intégré standard, qui confortent les utilisateurs de sa bonne qualité et de sa fiabilité.



■ Système d'entraînement optimisé pour une protection et une durabilité améliorées

Le moteur et le frein sont positionnés horizontalement au-dessus des roues motrices, ce qui offre une garde au sol plus élevée et améliore ainsi la protection et la durabilité. La conception entièrement étanche protège efficacement le boîtier de vitesses des saletés et des débris et sauvegarde les composants internes. La roue motrice en caoutchouc offre une excellente résistance au glissement et à l'usure, et elle est facile à remplacer pour une maintenance aisée.

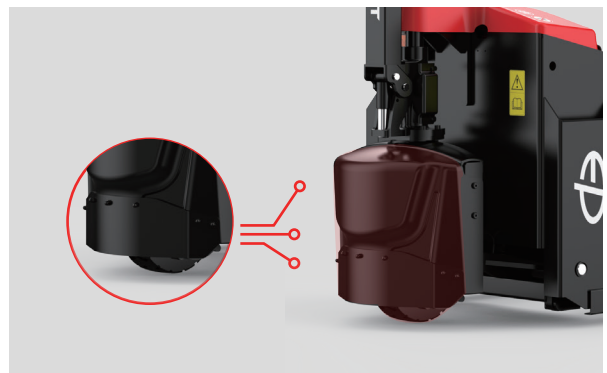

■ Roue motrice optimisée pour faire face aux tâches lourdes et à l'utilisation continue

Pour faire face aux tâches lourdes, EP optimise la roue motrice, qui est facile à remplacer en cas d'usure due à une utilisation continue. Les opérateurs bénéficient de la durabilité et de la facilité d'entretien du chariot.



■ Une garde au sol plus élevée est disponible pour une utilisation en extérieur

L'EPT20-15ET2H dispose d'une garde au sol élevée qui lui permet d'effectuer des tâches de transport sur des surfaces irrégulières et dans des environnements difficiles tels que les chantiers de construction.



Transpalette électrique 1.5T tout terrain

EPT20-15ET2H

Distinguer les marques	1.1	Fabricant			EP
	1.2	Désignation modèle			EPT20-15ET2H
	1.3	Entrainement			Electric
	1.4	Commande			Pedestrian
	1.5	Capacité de charge	Q	kg	1500
	1.6	Centre de gravité de la charge	c	mm	600
	1.8	Distance du talon de fourche à l'axe d'essieu avant	x	mm	946
	1.9	Empattement	y	mm	1301
	Poids	2.1	Poids en ordre de marche		kg
2.2		Charge sur l'essieu avec charge à l'avant/à l'arrière		kg	724/1468
2.3		Charge sur l'essieu sans charge à l'avant/à l'arrière		kg	165/40
Types, Châssis	3.1	Pneus			Rubber/PU
	3.2	Taille des roues AV			Φ210x70
	3.3	Taille des roues AR			Φ80x61 /105X88
	3.4	Roues supplémentaires (roues stabilisatrices)		mm	—
	3.5	Roues, nombre à l'avant / à l'arrière (x=à entrainement)		mm	1x, — /4
	3.6.1	Voie avant	b ₁₀	mm	—
	3.7.1	Voie arrière	b ₁₁	mm	410 (535)
Dimensions	4.4	Hauteur de levée	h ₃	mm	115
	4.9	Hauteur de la poignée de timon en position conduite min./max.	h ₁₄	mm	790/1250
	4.15	Hauteur des fourches baissées	h ₁₃	mm	80
	4.19	Longueur totale	l ₁	mm	1704
	4.20	Longueur jusqu'à la face avant des fourches	l ₂	mm	554
	4.21	Largeur totale	b ₁ /b ₂	mm	685
	4.22	Dimension des fourches	s×e×l	mm	50/150/1150
	4.25	Écartement extérieur des fourches	b ₅	mm	560 (685)
	4.32	Garde au sol centre empattement	m ₂	mm	30
	4.34.1	Largeur d'allée de travail (palette 1000 x1 200 transversale)	Ast	mm	2307
	4.34.2	Largeur d'allée de travail (palette 800 x 1200 dans le sens de la longueur)	Ast	mm	2179
	4.35	Rayon de braquage	Wa	mm	1505
	Données de performance	5.1	Vitesse de translation avec/sans charge		km/h
5.2		Vitesse de levée avec/sans charge		m/s	0.027/0.038
5.3		Vitesse de descente avec/sans charge		m/s	0.059/0.039
5.8		Capacité de franchissement max. des pentes avec/sans charge		%	5/16
5.10		Frein de service			Electromagnetic
Engin électrique	6.1	Moteur de traction puissance S2 60 min		kW	0.75
	6.2	Moteur de levée puissance S3 15%		kW	0.8
	6.4	Tension de batterie/capacité nominale		V/Ah	24/65
	6.5	Poids de la batterie		kg	34
	Autres données	8.1	Type de commande de conduite		
10.5		Type direction			Mechanical
10.7		Niveau sonore à l'oreille du cariste		dB(A)	74

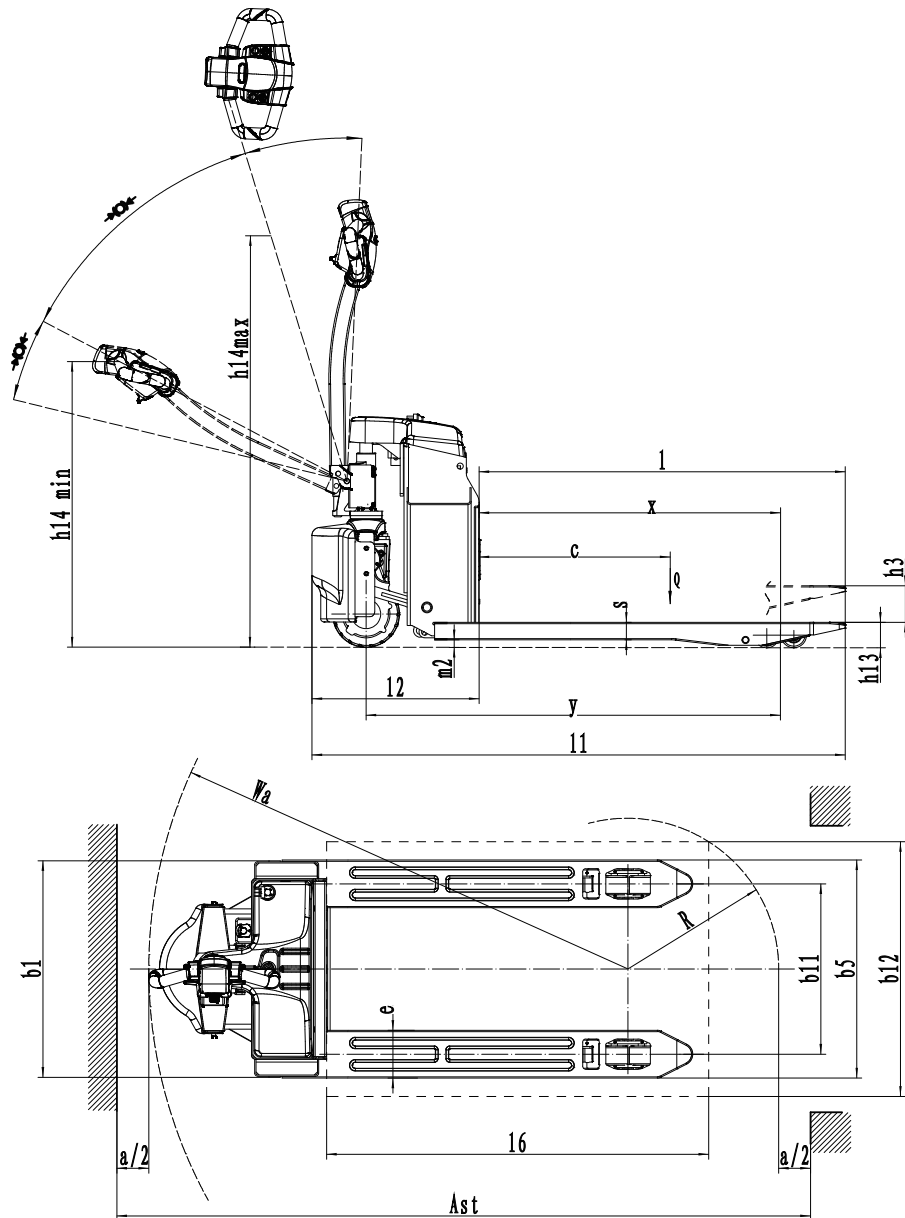

Option:

No.	Éléments optionnels	EPT20-15ET2H
1.1	Dimension des fourches	<ul style="list-style-type: none"> ●560*1150 ○560*800、1000、1220、1300、1400、1500、1600、1800、2000 ○685*800、1000、1150、1220、1300、1400、1500、*1600、1800、2000
1.3	Hauteur de fourche minimale	● 80
1.5	Hauteur dossier	●No○1220mm (48in) ○1520mm (60in)
1.6	Couvercle du moteur hors du sol	●70mm
2.1	Type roues porteuses	●Double○Single
2.2	Matériau roues porteuses	●PU
2.3	Matériau roue motrice	●Rubber○PU
2.7	Capacité batterie	●65Ah AGM○85Ah AGM
2.8	Chargeur	●24V-10A
2.9	Indicateur batterie	●With hourtime
3.3	Roues stabilisatrices	●No○Yes and not customized
3.16	Vitesse de la tortue	●Yes and not customized

Note: ●Standard ○ Optionnel - Inconformité.