

EPT20-15ET2H

Tutto terreno Transpallet
elettrico pedonale 1,5T

EP
Let's grow together



- Componenti maturi per garantire l'affidabilità
- Design impermeabile e antipolvere per ambienti difficili
- Ruota motrice ottimizzata per far fronte a compiti gravosi e a un utilizzo continuo
- Maggiore altezza da terra disponibile per l'uso all'aperto

Costruttore			EP	
Modello			EPT20-15ET2H	
Alimentazione			Electric	
Portata nominale	Q	kg	1500	
Baricentro	c	mm	600	
Peso del carrello			216	
Lunghezza carrello forche escluse	l2	mm	554	
Larghezza telaio	b1/b2	mm	685	
Dimensioni forche	s×e×l	mm	50/150/1150	
Raggio di sterzata	Wa	mm	1505	
Pendenza superabile con/senza carico			5/16	
Tensione batteria/capacità nominale			V/Ah	24/65

Caratteristica

Componenti maturi per garantire l'affidabilità

Il modello EPT20-15ET2H eredita la filosofia di design del modello iconico di EP, EPT20-15ET2, insieme a componenti collaudati dal mercato, batteria AGM e caricabatterie integrato standard, che convincono gli utenti della sua buona qualità e affidabilità.



Sistema di azionamento ottimizzato per una maggiore protezione e durabilità

Il motore e il freno sono posizionati orizzontalmente sopra le ruote motrice, il che dà un maggiore altezza da terra e migliora quindi sia la protezione che la durabilità. Il design completamente sigillato protegge efficacemente il cambio dalla sporcizia e dai detriti e salvaguarda i componenti interni. La ruota motrice in gomma offre un'eccellente resistenza all'attrito e all'usura, ed è facile da sostituire per una manutenzione semplice.

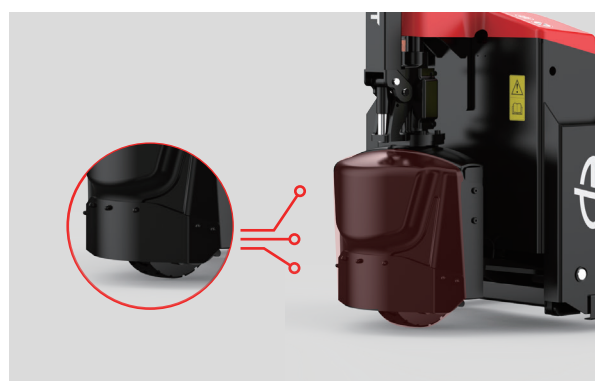

Ruota motrice ottimizzata per far fronte a compiti gravosi e a un utilizzo continuo

Per far fronte ai compiti più gravosi, EP ottimizza la ruota motrice, facile da sostituire in caso di usura dovuta all'uso continuo. Gli operatori traggono vantaggio dal carrello in termini di durata e facilità di manutenzione.



Maggiore altezza da terra disponibile per l'uso all'aperto

Il modello EPT20-15ET2H è caratterizzato da un'elevata altezza da terra, che consente di svolgere attività di trasporto su superfici irregolari e in ambienti difficili come i cantieri.



Transpallet elettrico pedonale 1,5T EPT20-15ET2H

Caratteristiche	1.1	Costruttore			EP
	1.2	Modello			EPT20-15ET2H
	1.3	Alimentazione			Electric
	1.4	Guida			Pedestrian
	1.5	Portata nominale	Q	kg	1500
	1.6	Baricentro	c	mm	600
	1.8	Distanza schiena forche/asse ant. (forca sollevata/abbassata)	x	mm	946
	1.9	Interasse Ruote	y	mm	1301
	Peso	2.1	Peso del carrello		kg
2.2		Pressione, con carico, su ruota trazione/ pivottante/ rulli forche		kg	724/1468
2.3		Pressione, a vuoto, su ruota trazione/ pivottante/ rulli forche		kg	165/40
Pneumatici / Telaio	3.1	Tipo di pneumatico			Rubber/PU
	3.2	Dimensione del pneumatico, anteriore			Φ210x70
	3.3	Dimensione del pneumatico, posteriore			Φ80x61 / 105X88
	3.4	Ruote aggiuntive (ruote piroettanti)		mm	—
	3.5	Ruote, numero anteriore/posteriore (x=ruote comandate)		mm	1x, — /4
	3.6.1	Carreggiata anteriore	b ₁₀	mm	—
	3.7.1	Carreggiata posteriore	b ₁₁	mm	410 (535)
Dimensioni	4.4	Sollevamento forche	h ₃	mm	115
	4.9	Altezza timone in posizione di guida min./max.	h ₁₄	mm	790/1250
	4.15	Altezza, forche abbassate	h ₁₃	mm	80
	4.19	Lunghezza totale	l ₁	mm	1704
	4.20	Lunghezza carrello forche escluse	l ₂	mm	554
	4.21	Larghezza telaio	b ₁ /b ₂	mm	685
	4.22	Dimensioni forche	s x e x l	mm	50/150/1150
	4.25	Scartamento esterno forche	b ₅	mm	560 (685)
	4.32	Luce da terra, centro dell'interasse	m ₂	mm	30
	4.34.1	Corridoio di stivaggio per pallet 1000x1200 trasversale	Ast	mm	2307
	4.34.2	Corridoio di stivaggio per pallet 800x1200 nel senso della lunghezza	Ast	mm	2179
4.35	Raggio di sterzata	Wa	mm	1505	
Prestazioni	5.1	Velocità di trazione, con/senza carico		km/h	4/4 .5
	5.2	Velocità di sollevamento, con/senza carico		m/s	0.027/0.038
	5.3	Velocità di discesa, con/senza carico		m/s	0.059/0.039
	5.8	Pendenza superabile con/senza carico		%	5/16
	5.10	Freno di servizio			Electromagnetic
Motore elettrico	6.1	Potenza motore di trazione S2 60 min		kW	0.75
	6.2	Potenza del motore di sollevamento a S3 15%		kW	0.8
	6.4	Tensione batteria/capacità nominale		V/Ah	24/65
	6.5	Peso della batteria		kg	34
Altri	8.1	Tipo di controllo motore			DC
	10.5	Progettazione dello sterzo			Mechanical
	10.7	Livello di pressione sonora all'orecchio del conducente		dB(A)	74

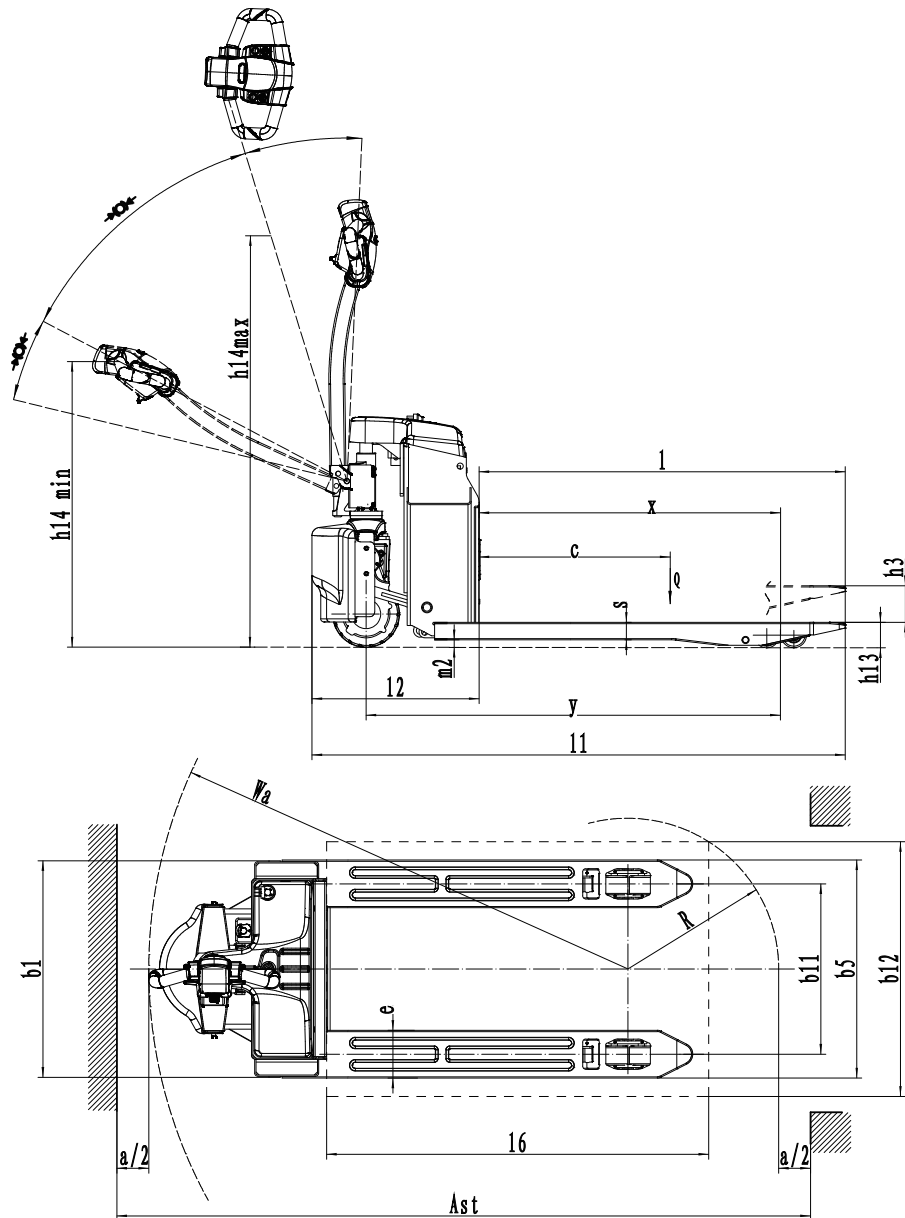

Opzione:

No.	Articoli opzionali	EPT20-15ET2H
1.1	Dimensione forche	●560*1150 ○560*800、1000、1220、1300、1400、1500、1600、1800、2000 ○685*800、1000、1150、1220、1300、1400、1500、*1600、1800、2000
1.3	Altezza forca abbassata	● 80
1.5	Altezza dello schienale	●No○1220mm (48in) ○1520mm (60in)
1.6	Altezza fascia parapiedi	●70mm
2.1	Tipo di ruota di carico	●Double○Single
2.2	Materiale ruota di carico	●PU
2.3	Materiale ruote motrici	●Rubber○PU
2.7	Capacità della batteria	●65Ah AGM○85Ah AGM
2.8	Caricabatterie	●24V-10A
2.9	Indicatore della batteria	●With hourtime
3.3	Ruote piroettanti	●No○Yes and not customized
3.16	Velocità della tartaruga	●Yes and not customized

Nota: ●Standard ○ Opzionale - Non conformità