

EPT20-15 ET2H

Elektro-Deichsel-Gabelhubwagen 1.5T Alle Straßen

Let's grow together



- Ausgereifte Komponenten garantieren Zuverlässigkeit
- Wasserdichtes und staubgeschütztes Design für raue Umgebungen
- Optimiertes Antriebsrad für schwere Aufgaben und Dauereinsatz
- Höhere Bodenfreiheit für den Einsatz im Freien verfügbar

Hersteller			EP
Typbezeichnung des Herstellers			EPT20-15ET2H
Antrieb			Electric
Tragfähigkeit	Q	kg	1500
Lastschwerpunktabstand	c	mm	600
Eigengewicht (inkl. Batterie)			216
Länge einschließlich Gabelrücken	l2	mm	554
Gesamtbreite	b1/b2	mm	685
Gabelzinkenmaße	s×e×l	mm	50/150/1150
Wenderadius	Wa	mm	1505
Max. Steigfähigkeit mit/ohne Last			5/16
Batteriespannung/Nennkapazität K5			V/Ah 24/65

Merkmale

■ Ausgereifte Komponenten garantieren Zuverlässigkeit

Der EPT20-15ET2H basiert auf der Designphilosophie des EP-Klassikers EPT20-15ET2 und verfügt über marktübliche Komponenten, einen AGM-Akku und ein standardmäßig integriertes Ladegerät, die den Benutzer von der guten Qualität und Zuverlässigkeit des Geräts überzeugen.



■ Optimierte Antriebssystem für höheren Schutz und Langlebigkeit

Der Motor und die Bremse sind horizontal über die Antriebsräder positioniert, was zu einer höheren Bodenfreiheit führt und somit sowohl den Schutz als auch die Langlebigkeit verbessert. Die vollständig abgedichtete Konstruktion schützt das Getriebe wirksam vor Schmutz und Schutt und schützt die interne Komponenten. Der gummierte Antriebsrad bietet hervorragende Gleitfestigkeit und Verschleißfestigkeit und ist leicht zu ersetzen, was die Wartung vereinfacht.

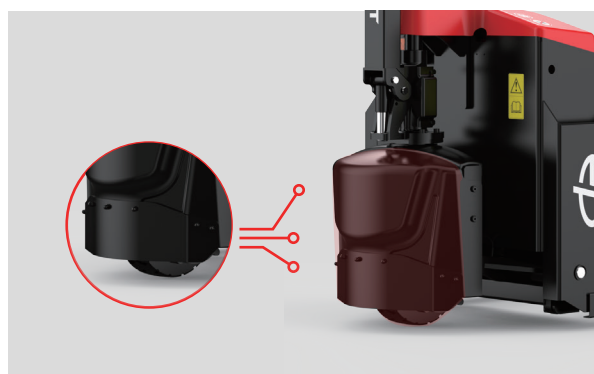

■ Optimiertes Antriebsrad für schwere Aufgaben und Dauereinsatz

Um schwere Aufgaben zu bewältigen, hat EP das Antriebsrad optimiert, das sich bei Verschleiß durch Dauereinsatz leicht auswechseln lässt. Die Bediener profitieren von der Langlebigkeit und der einfachen Wartung des Staplers.



■ Höhere Bodenfreiheit für Außeneinsätze verfügbar

Der EPT20-15ET2H verfügt über eine große Bodenfreiheit, um Transportaufgaben auf unebenen Oberflächen und in rauen Umgebungen wie Baustellen zu bewältigen.



Elektro-Deichsel-Gabelhubwagen 1.5T

EPT20-15ET2H

Kennzeichen	1.1	Hersteller			EP
	1.2	Typbezeichnung des Herstellers			EPT20-15ET2H
	1.3	Antrieb			Electric
	1.4	Bedienung			Pedestrian
	1.5	Tragfähigkeit	Q	kg	1500
	1.6	Lastschwerpunktstand	c	mm	600
	1.8	Lastabstand	x	mm	946
	1.9	Radstand	y	mm	1301
	Gewichte	2.1	Eigengewicht (inkl. Batterie)		kg
2.2		Achslast mit Last vorn/hinten		kg	724/1468
2.3		Achslast ohne Last vorn/hinten		kg	165/40
Räder/Fahwerk	3.1	Bereifung			Rubber/PU
	3.2	Reifengröße, vorn			Φ210x70
	3.3	Reifengröße, hinten			Φ80x61 / 105X88
	3.4	Zusatzräder		mm	—
	3.5	Räder, Anzahl vorn/hinten (x=angetrieben)		mm	1x, — /4
	3.6.1	Spurweite, vorn	b ₁₀	mm	—
	3.7.1	Spurweite, hinten	b ₁₁	mm	410 (535)
Grundabmessungen	4.4	Hub	h ₃	mm	115
	4.9	Höhe Ruderpinne in Fahrstellung min./max.	h ₁₄	mm	790/1250
	4.15	Höhe gesenkt	h ₁₃	mm	80
	4.19	Gesamtlänge	l ₁	mm	1704
	4.20	Länge einschließlich Gabelrücken	l ₂	mm	554
	4.21	Gesamtbreite	b ₁ /b ₂	mm	685
	4.22	Gabelzinkenmaße	s×e×l	mm	50/150/1150
	4.25	Gabelaußenabstand (Abmessung 1), MüG	b ₅	mm	560 (685)
	4.32	Bodenfreibert Mitte Radstand	m ₂	mm	30
	4.34.1	Arbeitsgangbreite (Palette 1000×1200 quer)	Ast	mm	2307
	4.34.2	Arbeitsgangbreite (Palette 800x1200 längs)	Ast	mm	2179
	4.35	Wenderadius	Wa	mm	1505
	Leistungen	5.1	Fahrgeschwindigkeit mit/ohne Last		km/h
5.2		Hubgeschwindigkeit mit/ohne Last		m/s	0.027/0.038
5.3		Senkgeschwindigkeit mit/ohne Last		m/s	0.059/0.039
5.8		Max. Steigfähigkeit mit/ohne Last		%	5/16
5.10		Beschleunigungszeit mit/ohne Last			Electromagnetic
E-Motor	6.1	Fahrmotor, Leistung S2 60 min		kW	0.75
	6.2	Hubmotor, Leistung bei S3 15 %		kW	0.8
	6.4	Batteriespannung/Nennkapazität K5		V/Ah	24/65
	6.5	Batteriegewicht		kg	34
	Zusätzliche Daten	8.1	Art der Fahrsteuerung		
10.5		Lenkungstyp			Mechanical
10.7		Schalldruckpegel L pAZ (Fahrerplatz)		dB(A)	74

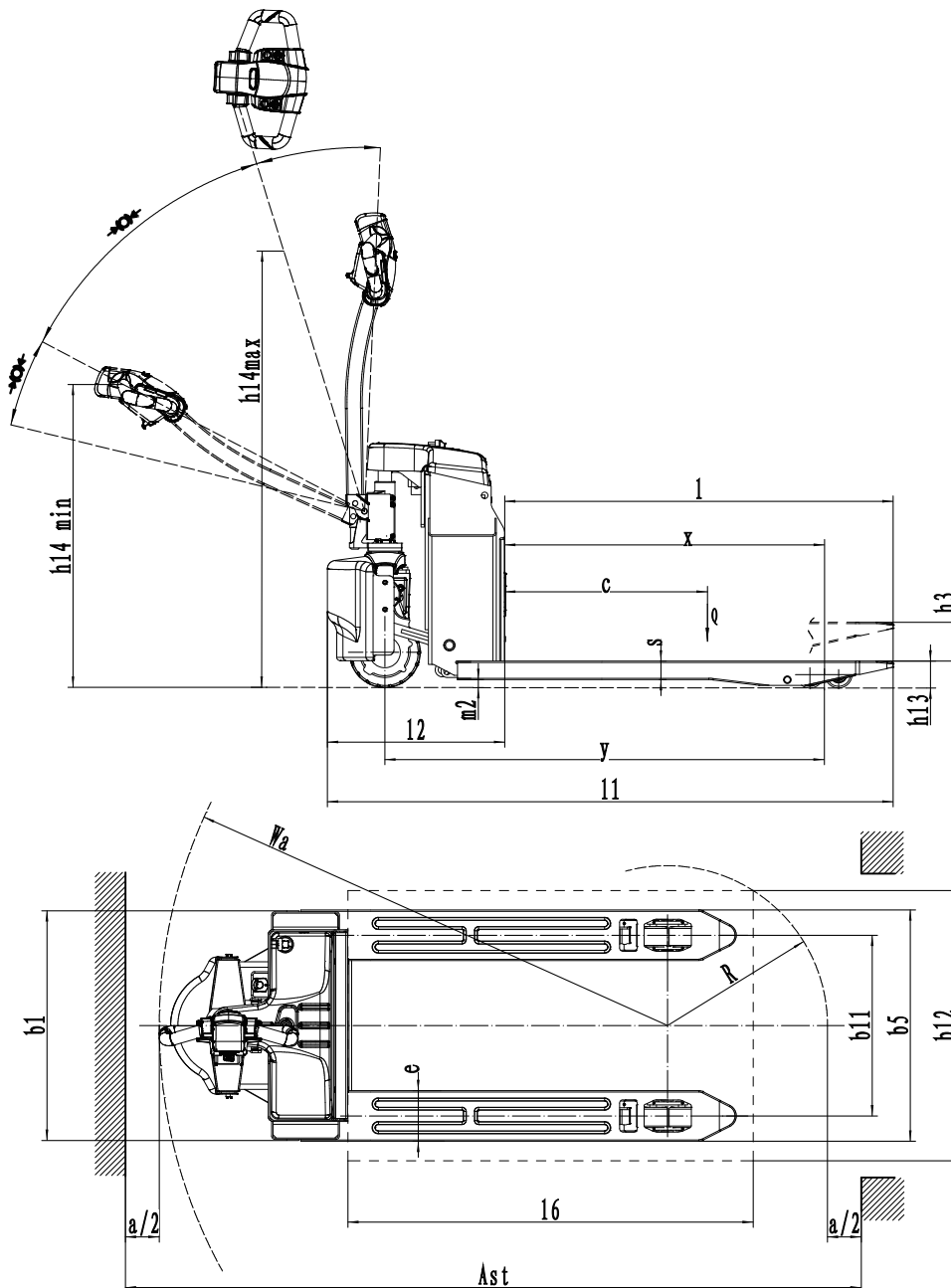

Optionen:

No.	Optional items	EPT20-15ET2H
1.1	Gabellänge	●560*1150 ○560*800、1000、1220、1300、1400、1500、1600、1800、2000 ○685*800、1000、1150、1220、1300、1400、1500、*1600、1800、2000
1.3	Gabelhöhe gesenkt	●80
1.5	Höhe der Rückenlehne	●No○1220mm (48in) ○1520mm (60in)
1.6	Antriebsdeckel vom Boden abhebe	●70mm
2.1	Typ Lastrad	●Double○Single
2.2	Material Lastrad	●PU
2.3	Material Lenkrad	●Rubber○PU
2.7	Batteriekapazität	●65Ah AGM○85Ah AGM
2.8	Ladegerät	●24V-10A
2.9	Batterieanzeige	●With hourtime
3.3	Lenkrollen	●No○Yes and not customized
3.16	Schildkrötengeschwindigkeit	●Yes and not customized

Hinweis: ●Standard ○Optional - Nicht zutreffend