

CQD15SD

Montacargas eléctrico de alcance profundo 1500kg

- Horquillas de tijera adecuadas para sistemas de estanterías profundas
- Enhanced mástil con la elevación alta hasta 11,5m y la capacidad de carga completa a 8,15m
- Mango de control multifuncional e indicador de altura para la máxima precisión
- Tanto las baterías de plomo-ácido como las de iones de litio satisfacen diferentes necesidades



Fabricante			EP
Designación del modelo			CQD15SD
Unidad de potencia			Electric
Distancia del centro de carga	c	mm	600
Peso de servicio		kg	4490①
Altura de elevación	h3	mm	8500②
Altura, mástil extendido	h4	mm	9540③
Longitud hasta la cara de las horquillas	l2	mm	1717
Ancho total	b1/b2	mm	1078/1148
Dimensiones de la horquilla	s/e/l	mm	40/100/1070
Distancia del retráctil	l4	mm	1067
Radio de giro	Wa	mm	1945
Velocidad de desplazamiento, con / sin carga		km/ h	11/12
Velocidad de elevación, cargada / descargada		m/s	0.45/0.5
Velocidad de descenso, cargada / descargada		m/s	0.5/0.5
Max. Trepabilidad, con carga/sin carga		%	10/12
Voltaje de la batería / capacidad nominal		V/Ah	48/600

Características

■ Horquillas de tijera adecuadas para sistemas de estanterías profundas

Gracias a sus horquillas de tijera, el CQD15SD permite ahorrar espacio y aprovechar mejor los almacenes estrechos, ya que llega a las mercancías situadas en estanterías profundas, lo que aumenta considerablemente la eficacia de sus operaciones y la densidad de almacenamiento. Gracias a su eficaz sistema de refrigeración, el CQD15SD no compromete el rendimiento incluso en situaciones de uso prolongado e intensivo.



■ Mástil mejorado con elevación de hasta 11,7 m

El mástil mejorado refuerza la estabilidad del CQD15SD, con una altura de alcance máxima de hasta 11,5 metros y un rendimiento a plena capacidad de carga de hasta 8,25 metros con una estabilidad óptima. Esto posiciona al CQD15SD como el mejor en su categoría para aplicaciones de apilamiento altura.



■ Manija de control multifuncional e indicador de altura para máxima precisión

El CQD15SD cuenta con selección de altura y una manija de control multifuncional, que incluye elevación proporcional, movimientos de las horquillas, inclinación del mástil y desplazamiento lateral. Esto permite una operación más conveniente, precisa y suave, con regulación continua de la velocidad. Además, la cámara opcional IP de 1080P situada en el lateral de las horquillas proporciona una vigilancia en tiempo real clara, mejorando aún más la visibilidad y la seguridad para los operarios.



■ Opciones de batería de plomo-ácido y de iones de litio para satisfacer diferentes necesidades

El CQD15SD está equipado con una batería de plomo 48V600AH de serie, pero se le pueden instalar opciones de batería de iones de litio para satisfacer diversas necesidades. Además, la batería se puede extraer de manera lateral para sustituirla sin mayor esfuerzo. Esto la convierte en una opción ideal incluso en entornos difíciles con una infraestructura de carga limitada y a mismo modo ofrece una gran facilidad de mantenimiento.

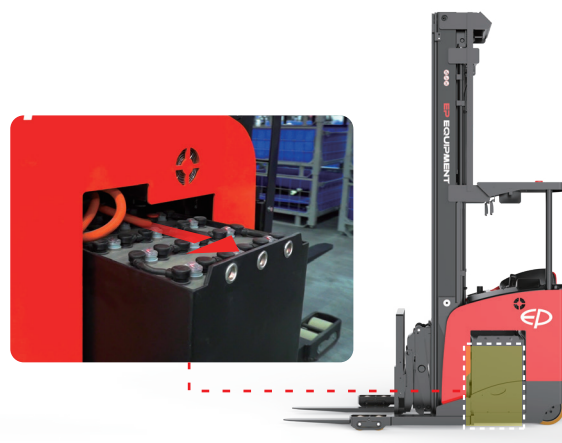

Montacargas eléctrico de alcance profundo 1500kg CQD15SD

Marca Distintiva	1.1	Fabricante			EP
	1.2	Designación del modelo			CQD15SD
	1.3	Unidad de potencia			Electric
	1.4	Tipo de conducción			Standing
	1.5	Capacidad nominal	Q	kg	1500
	1.6	Distancia del centro de carga	c	mm	600
	1.8	Distancia de carga, centro del eje motriz a la horquilla	x	mm	215
	1.9	Distancia entre ejes	y	mm	1700
	Peso de servicio	2.1	Peso de servicio		kg
2.3.1		Carga por eje, delante / trasera sin carga		kg	2590/1800
2.4.1		Carga por eje, horquilla avanzada, cargada delante / detrás		kg	1178/4712
2.5.1		Carga por eje, horquilla retraída, cargada delante / detrás		kg	2297/3593
Neumático/Chasis		3.1	Tipo de ruedas		
	3.2.1	Tamaño de ruedas de tracción		mm	Φ343× 40
	3.3.1	Tamaño de ruedas de carga		mm	Φ127× 98
	3.4	Ruedas de estabilidad		mm	Φ178×73
	3.5.1	Ruedas, número delantero / trasero (x = ruedas motrices)		mm	1×, 2/4
	3.6.1	Banda de rodadura, delantera	b10	mm	721.5
	3.7.1	Banda de rodadura, trasera	b11	mm	1006
Dimensiones	4.1	Inclinación del carro del mástil / horquilla hacia adelante / atrás	α/β	°	2/4
	4.2	Altura, mástil rebajado	h1	mm	3660 ^②
	4.3	Elevación libre	h2	mm	2610 ^②
	4.4	Altura de elevación	h3	mm	8500 ^②
	4.5	Altura, mástil extendido	h4	mm	9540 ^②
	4.7	Altura de la cabina superior / de guardia	h6	mm	2330
	4.8	Altura del asiento / altura de pie	h7	mm	250
	4.10	Altura de los brazos de las ruedas	h8	mm	130
	4.19	Longitud total	l1	mm	2790
	4.20	Longitud hasta la cara de las horquillas	l2	mm	1717
	4.21	Ancho total	b1/b2	mm	1078/1148
	4.22	Dimensiones de la horquilla	s/e/l	mm	40/100/1070
	4.23	A, B Portahorquillas clase / tipo A, B			2A
	4.24	Ancho del carro de la horquilla	b3	mm	800
	4.25	Distancia exterior de las horquillas	b5	mm	250-780
	4.26	Distancia entre brazos de rueda / superficies de carga	b4	mm	864
	4.28	Distancia del retráctil	l4	mm	1067
	4.31	Altura libre bajo el mástil, con carga	m1	mm	45
	4.32	Altura libre sobre el suelo, centro de batalla	m2	mm	50
4.34.1	Ancho de pasillo con palets 1000 x 1200 en sentido transversal	Ast	mm	3125 ^③	
4.34.2	Ancho de pasillo con paletas 800 x 1200 en sentido longitudinal	Ast	mm	3195 ^③	
4.35	Radio de giro	Wa	mm	1945	
4.37	Longitud a través de los brazos de las ruedas	l7	mm	2130	
Dato de rendimiento	5.1	Velocidad de desplazamiento, con / sin carga		km/ h	11/12
	5.2	Velocidad de elevación, cargada / descargada		m/s	0.45/0.5
	5.3	Velocidad de descenso, cargada / descargada		m/s	0.5/0.5
	5.4	Alcanzando velocidad, cargado / descargado		m/s	0.2/0.23
	5.8	Max. Trepabilidad, con carga/sin carga		%	10/12
	5.10	Freno de servicio			Electromagnetic
5.11	Freno de mano			Electromagnetic	
Dato de rendimiento	6.1	Potencia del motor de accionamiento S2 60 min		kW	7
	6.2	Potencia del motor de elevación en S3 15%		kW	20
	6.4	Voltaje de la batería / capacidad nominal		V/Ah	48/600
	6.5	Peso de la batería		kg	900
Dato adicional	8.1	Tipo de unidad motriz			AC
	10.5	Tipo de dirección			Electronic
	10.7	Nivel de presión sonora en el oído del conductor		dB(A)	75
	15.1	Corriente de salida del cargador		A	80

Si hay mejoras de parámetros técnicos o configuraciones, no se dará más aviso.
El diagrama que se muestra puede contener configuraciones no estándar.



GRÁFICO DE CAPACIDADES NOMINALES

GRÁFICO DE CAPACIDADES NOMINALES

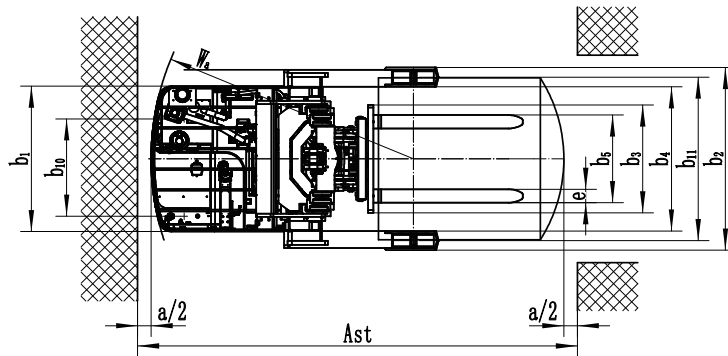
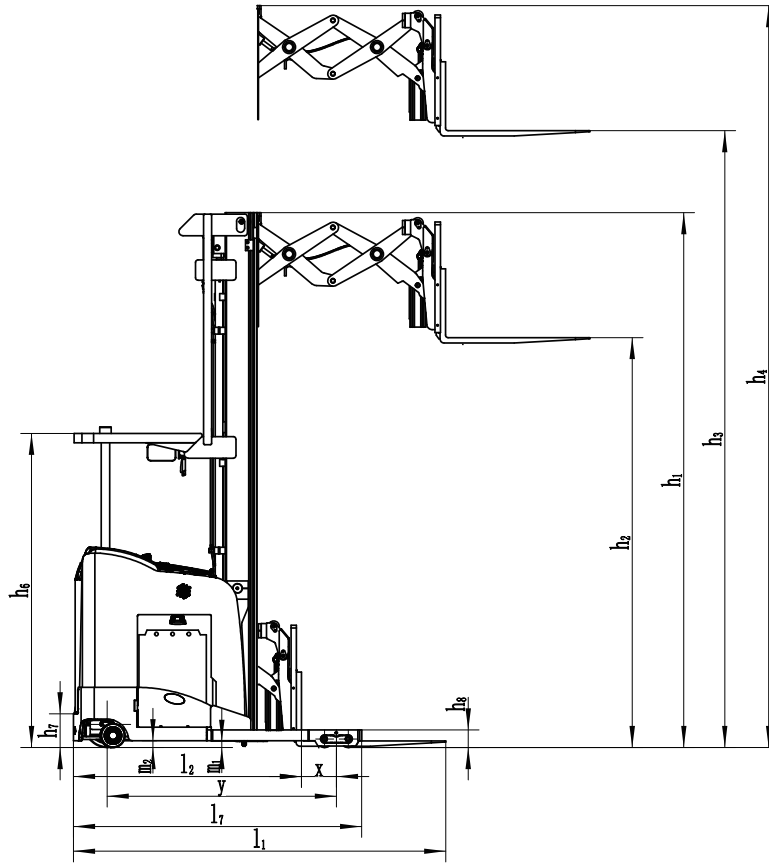
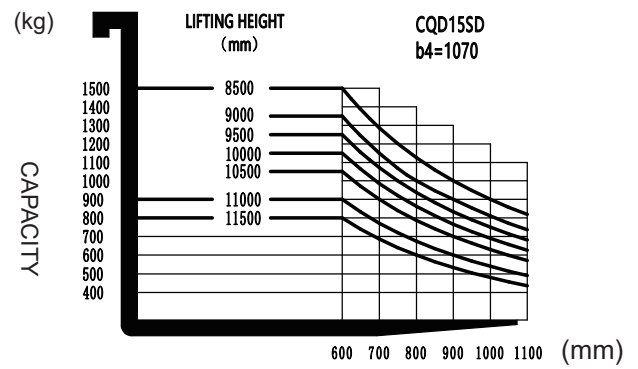
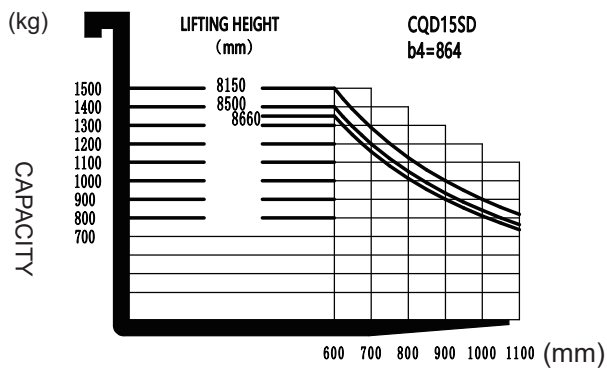

CENTRO DE CARGA(mm)

CENTRO DE CARGA(mm)

Opción de mástil

①Peso de trabajo (incluida la batería)

No.	Tipos de mástil	Altura de elevación (h3)	Peso del servicio (kg)
1	Mástil triplex	6500	4290
2		6860	4325
3		7000	4340
4		7500	4390
5		7600	4400
6		8000	4440
7		8150	4455
8		8500	4490
9		8660	4205
10		9000	4540
11		9300	4570
12		9500	4590
13		10000	4640
14		10160	4655
15		10500	4690
16		10700	4710
17		11000	4740
18		11500	4790

②Mástil

Tipos de mástil	Altura do elevador (h3)	Altura, mástil			Altura, elevación libre(h2)	
		Altura, mástil bajado (h1)	Altura, mastro estendido (h4)		Sin respaldo	Con respaldo
			Sin respaldo	Con respaldo		
	mm	mm	mm	mm	mm	mm
Mástil triplex	6500	2965	7465	7465	1900	1900
	6860	3085	7825	7825	2020	2020
	7000	3130	7960	7960	2070	2070
	7500	3295	8260	8260	2240	2240
	7600	3330	8560	8560	2270	2270
	8000	3495	8955	8955	2440	2440
	8150	3545	9105	9105	2490	2490
	8500	3660	9450	9450	2610	2610
	8660	3715	9615	9615	2660	2660
	9000	3860	9950	9950	2810	2810
	9300	3965	10265	10265	2900	2900
	9500	4030	10460	10460	2970	2970
	10000	4230	10960	10960	3170	3170
	10160	4285	11125	11125	3220	3220
	10500	4395	11455	11455	3340	3340
	10700	4465	11665	11665	3400	3400
	11000	4630	11965	11965	3570	3570
	11500	4795	12465	12465	3740	3740

③Dimensiones (mm)

	I1	Con cambio lateral
Longitud total (mínima)	I2	2790
Comprimento até à face dos garfos	I4	1720
Distância de alcance	Ast	1070
Largura do corredor para palete 1000x1200 transversal	Ast	3125
Largura do corredor para palete 800x1200 longitudinalmente	Ast	3195
Largura do corredor para paletes 1000x1200 longitudinalmente	Ast	3240
Largura do corredor para paletes 800x1200 transversais	Ast	2975

Opción

Artículos opcionales	CQD15SD
Dimensión de la horquilla	<input type="radio"/> No <input type="radio"/> 1000*600、2A、100*40*920 <input checked="" type="radio"/> 1000*600、2A、100*40*1070 <input type="radio"/> 1000*600、2A、100*40*1150 <input type="radio"/> 1000*600、2A、100*40*1220 <input type="radio"/> 1000*600、2A、100*40*1370
Anchura de las patas de la carretilla retráctil	<input type="radio"/> 1070 <input checked="" type="radio"/> 864
Capacidad de la batería	<input type="radio"/> No <input checked="" type="radio"/> 600Ah <input type="radio"/> 700Ah <input type="radio"/> 405Ah-Li <input type="radio"/> 560Ah-Li
Cargador	<input checked="" type="radio"/> 48V-80A-External <input type="radio"/> 48V-100A-External <input type="radio"/> 48V-150A-Li External <input type="radio"/> 48V-200A-Li External <input type="radio"/> No
Adjuntos archivos	<input checked="" type="radio"/> Built-in sideshifter
Sistema de llenado automático de agua	<input checked="" type="radio"/> No <input type="radio"/> Yes and not customized
Luz delantera	<input checked="" type="radio"/> LED
Luz trasera	<input checked="" type="radio"/> No <input type="radio"/> LED
Luz de advertencia	<input checked="" type="radio"/> Yes and not customized
Luz de dirección	<input checked="" type="radio"/> No <input type="radio"/> Yes and not customized
Luz de advertencia de área	<input checked="" type="radio"/> No <input type="radio"/> Yes and not customized
Espejo retrovisor	<input checked="" type="radio"/> Yes and not customized
Zumbador	<input checked="" type="radio"/> Yes and not customized
Pantalla con indicador de la altura	<input checked="" type="radio"/> Yes and not customized
Cámara	<input checked="" type="radio"/> No <input type="radio"/> Yes and not customized
Extintor de incendios	<input checked="" type="radio"/> No <input type="radio"/> Yes and not customized
Sistema de OPS	<input checked="" type="radio"/> Yes and not customized
Interfaz de USB	<input checked="" type="radio"/> No <input type="radio"/> Yes and not customized
Telemática	<input checked="" type="radio"/> No <input type="radio"/> Yes and not customized
Reducción de velocidad para mástil elevado - Norma australiana	<input checked="" type="radio"/> Yes and not customized
Dispositivo de identificación del operador	<input checked="" type="radio"/> No <input type="radio"/> Swipe card device <input type="radio"/> card and password combination device
Función de la batería del tiro lateral	<input checked="" type="radio"/> Yes and not customized
Refrigeración	<input checked="" type="radio"/> No <input type="radio"/> Yes and not customized
Sistema de la elevación proporcional	<input checked="" type="radio"/> Yes and not customized
Inclinación hacia adelante y hacia atrás de la horquilla	<input checked="" type="radio"/> Yes and not customized
Guardia superior de cabina	<input checked="" type="radio"/> Yes <input type="radio"/> Driver-in
Carretilla de la batería del tiro lateral	<input checked="" type="radio"/> No <input type="radio"/> Yes and not customized