

TDL161/201

1600/2000kg

Chariot élévateur à contrepoids

Li-ion 2.0T



- Chariot 3 roues haut de gamme conçu autour d'une batterie Li-Ion de 48V
- Puissants moteurs de traction AC à double entraînement
- Conception innovante pour un plus grand confort de l'opérateur
- Conception ergonomique avec volant réglable et siège baquet confortable
- Écran LCD haute résolution installé dans le coin supérieur droit de la cabine
- Chargeur monophasé intégré avec prise 16A



Fabricant			EP	EP
Désignation modèle			TDL161	TDL201
Entraînement			Électrique	Électrique
Capacité de charge	Q	kg	1600	2000
Centre de gravité de la charge	c	mm	500	500
Poids en ordre de marche		kg	3380	3575
Hauteur du mât replié	h1	mm	2075	2075
Hauteur de levée	h3	mm	3000	3000
Hauteur du mât déployé	h4	mm	4058	4058
Longueur jusqu'à la face avant des fourches	l2	mm	2025	2025
Largeur totale	b1/b2	mm	1050	1150
Dimensions des fourches	s/e/l	mm	40/100/920	40/122/1070
Rayon de braquage	Wa	mm	1605	1605
Vitesse de translation avec/sans charge		km/h	15/16	15/16
Vitesse de levée avec/sans charge		m/s	0.35/0.43	0.35/0.43
Vitesse de descente avec/sans charge		m/s	0.45/0.37	0.45/0.37
Capacité de franchissement max. des pentes avec/sans charge		%	15/17	15/17
Moteur de traction puissance S2 60 min		kW	5.4*2	5.4*2
Tension de batterie/capacité nominale		V/Ah	48/280	48/405
Tension de batterie/capacité nominale		kWh/h	—	5.288
Chiffre d'affaires selon VDI 2198		t/h	—	120
Efficacité du chiffre d'affaires selon VDI 2198		t/kWh	—	22.69

▣ Caractéristiques

■ Système de direction mécanique avec une meilleure interaction homme-véhicule

Série TDL adopte un système de direction mécanique qui permet d'obtenir un fonctionnement plus précis et plus réactif, ce qui démontre une meilleure interaction homme-véhicule. De plus, le système de direction mécanique est doté d'une structure simple et fiable, avec des coûts d'entretien réduits.



■ Joystick électromagnétique disponible pour des besoins plus importants

Pour une manutention de qualité supérieure, le joystick électromagnétique est disponible en option et met l'expérience et la productivité au premier plan. Le joystick abrite toutes les commandes du chariot et permet à l'opérateur d'exécuter toutes les fonctions avec une précision extrême dans un espace de la taille d'une paume.



■ Un plus grand espace pour les jambes afin d'accroître le confort de conduite

La conception intégrée du poste de conduite vise à créer un espace opérationnel plus grand afin d'améliorer l'ergonomie pour réduire les problèmes de santé liés au travail de l'opérateur, ainsi que pour améliorer l'efficacité opérationnelle.



■ Des performances de travail puissantes et constantes

La batterie au lithium avec charge d'opportunité et les moteurs à double entraînement de 5,4kW*2 garantissent que Série TDL fonctionne à pleine puissance à tout moment avec une performance élevée permanente. Il est livré avec un chargeur intégré 48V/50A en standard pour faciliter la charge et des chargeurs externes 48V/150A et 48V/200A sont disponibles en option pour mieux répondre à vos besoins.

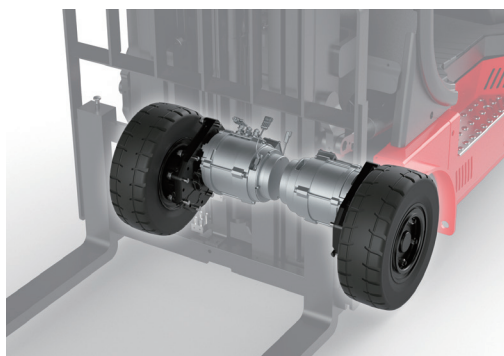

■ Châssis de chariot optimisé pour l'installation et le détachement de la cabine

Série TDL présente le même design épuré que la série L2 et un châssis optimisé en une seule pièce, ce qui facilite l'installation et le démontage de la cabine.



■ Nouvel écran LCD informatif

Série TDL est doté d'un écran LCD haute résolution qui est installé dans le coin supérieur droit de la cabine. D'un simple coup d'œil, l'opérateur est en mesure de connaître la vitesse, les heures de travail, l'état de la batterie, les kilomètres parcourus et l'enclenchement du frein de parking. Cet affichage informatif et intuitif garantit un travail détendu et sûr.



Chariot élévateur à contrepoids Li-ion 1.6/2.0T TDL161/201

Distinguishing mark	1.1	Fabricant			EP	EP	
	1.2	Désignation modèle			TDL161	TDL201	
	1.3	Entrainement			Électrique	Électrique	
	1.4	Commande			Assis	Assis	
	1.5	Capacité de charge	Q	kg	1600	2000	
	1.6	centre de gravité de la charge	c	mm	500	500	
	1.8	Distance du talon de fourche à l'axe d'essieu avant	x	mm	420	420	
	1.9	empattement	y	mm	1358	1358	
	Service weight	2.1	Poids en ordre de marche			kg	3380
2.2		Charge sur l'essieu avec charge à l'avant/à l'arrière			kg	4153/827	4892/683
2.3		Charge sur l'essieu sans charge à l'avant/à l'arrière			kg	1468/1912	1535/2040
Tyres/chassis	3.1	Pneus			Caoutchouc solide	Caoutchouc solide	
	3.2	Taille des roues AV			18x7-8	200/50-10	
	3.3	Taille des roues AR			15/4.5-8	15/4.5-8	
	3.5	Roues, nombre à l'avant / à l'arrière (x=à entrainement)		mm	2X/2	2X/2	
	3.6	Voie avant	b _{1a}	mm	910	936	
	3.7	Voie arrière	b ₁₁	mm	175	175	
Dimensions	4.1	Inclinaison du mât/tablier porte fourches avant/arrière	α/β	°	5/6	5/6	
	4.2	Hauteur du mât replié	h ₁	mm	2075	2075	
	4.3	Levée libre	h ₂	mm	100	100	
	4.4	Hauteur de levée	h _b	mm	3000	3000	
	4.5	Hauteur du mât déployé	h _a	mm	4058	4058	
	4.7	Hauteur du toit de protection (cabine)	h _a	mm	2140	2140	
	4.8	Hauteur assis.hauteur debout	h ₇	mm	1070	1070	
	4.12	Hauteur d'attelage	h _{1a}	mm	560	560	
	4.19	Longueur totale	l ₁	mm	2945	3095	
	4.20	Longueur jusqu'à la face avant desfourches	l ₂	mm	2025	2025	
	4.21	Largeur totale	b ₁ /b ₂	mm	1050	1150	
	4.22	Dimensions des fourches	s×e×l	mm	40X100X320	40X122X1070	
	4.23	Tablier porte fourches ISO 2328 (classe/forme A, B)			2A	2A	
	4.24	Largeur du tablier porte fourches	b ₂	mm	1040	1040	
	4.31	Garde au sol sous le mât avec charge	m ₁	mm	86	86	
	4.32	Garde au sol à mi-empattement	m ₂	mm	104	104	
	4.34.1	Largeur d'allée de travail (palette 1000 x1 200 transversale)	Ast	mm	3348	3348	
	4.34.2	Largeur d'allée de travail (palette 800 x 1200 dans le sens de la longueur)	Ast	mm	3485	3485	
	4.35	Rayon de braquage	Wa	mm	1605	1605	
	Performance data	5.1	Vitesse de translation avec/sans charge		km/h	15/16	15/16
5.2		Vitesse de levée avec/sans charge		m/s	0.35/0.43	0.35/0.43	
5.3		Vitesse de descente avec/sans charge		m/s	0.45/0.37	0.45/0.37	
5.8		Capacité de franchissement max. des pentes avec/sans charge		%	15/17	15/17	
5.10		Frein de service			Electromagnétique	Electromagnétique	
5.11		Frein de parking			Electromagnétique	Electromagnétique	
Electric-engine	6.1	Moteur de traction puissance S2 60 min		kW	5.4X2	5.4X2	
	6.2	Moteur de levée puissance S3 15%		kW	11	11	
	6.4	Tension de batterie/capacité nominale		V/Ah	48V/280Ah	48V/405Ah	
	6.5	Poids de la batterie		kg	165	207	
	6.6	Tension de batterie/capacité nominale		kWh/h	—	5.288 ¹⁾	
	6.7	Chiffre d'affaires selon VDI 2198		t/h	—	120	
	6.8	Efficacité du chiffre d'affaires selon VDI 2198		t/kWh	—	22.69	
	8.1	Type de commande d'entraînement			AC	AC	
Addition data	10.5	Conception de la direction			Hydraulique	Hydraulique	
	10.7	Niveau de pression acoustique à l'oreille du conducteur		dB(A)	75	79	
	15.1	Courant de sortie du chargeur		A	50	50	

Formule de calcul de l'équivalent CO2 : la norme de référence est le véhicule électrique C.2, le véhicule diesel C.3 et le véhicule à essence C.4 de l'appendice C de la norme EN16796-1.

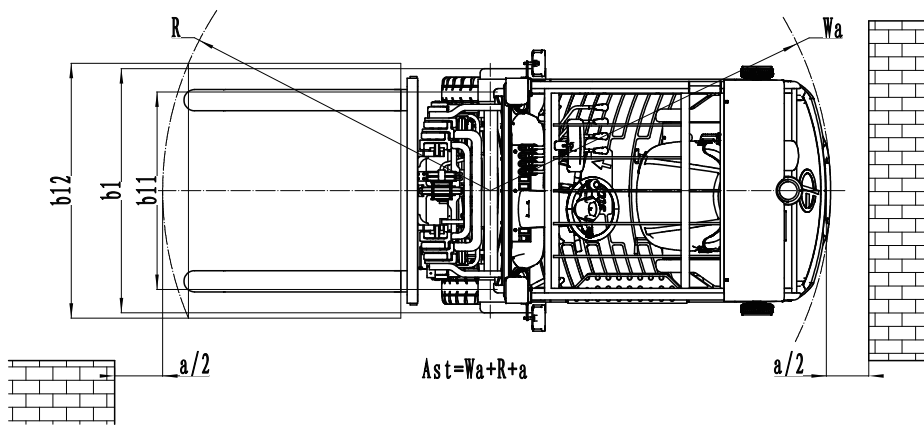
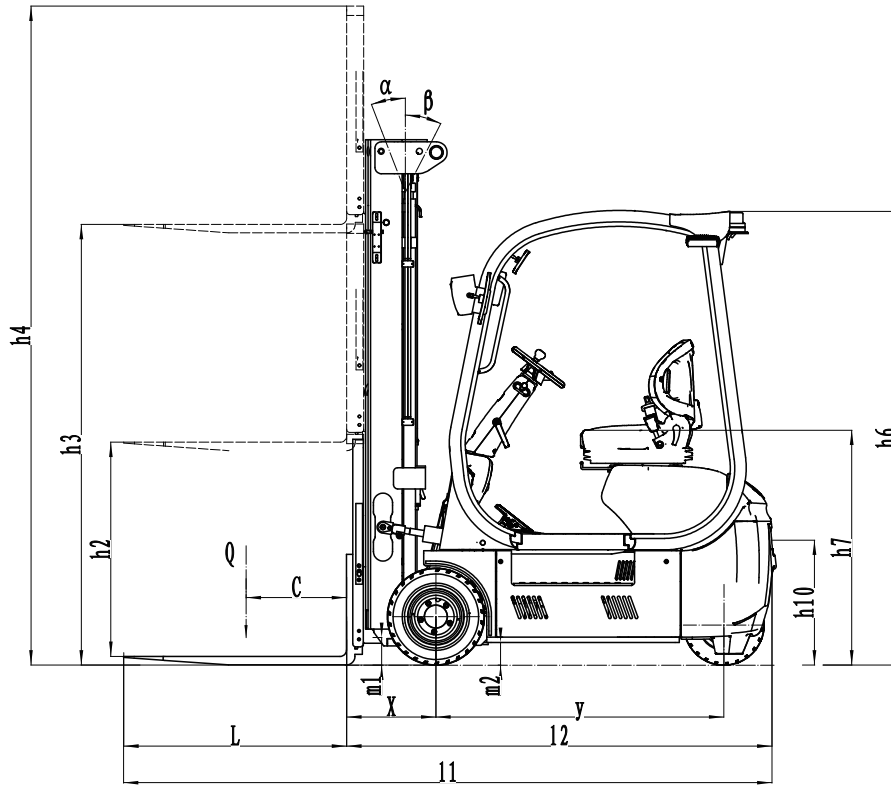

Capacité résiduelles et centre de gravité

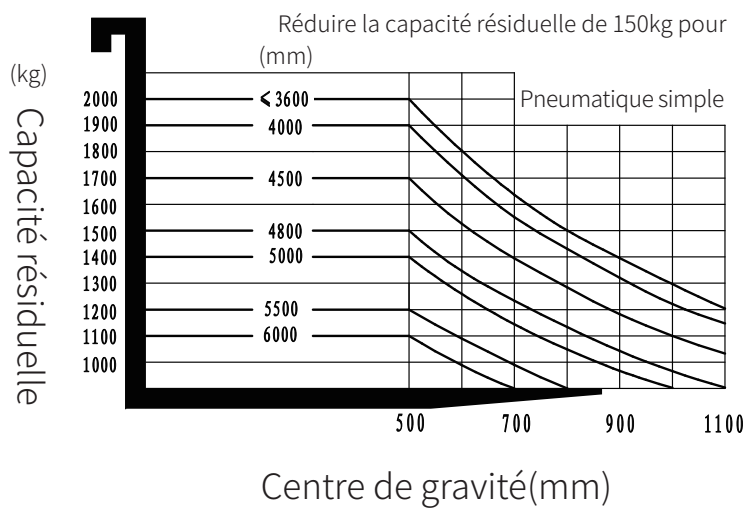

Mast Option

Types de mât	Hauteur de levée (h3)	Hauteur, Mât			Levée libre(h2)	
		Hauteur du mât replié (h1)	Hauteur mât déployé (h4)		Sans dossier	Avec dossier
	mm		mm	mm		
Duplex	3000	2075	3740	4055	100	100
	3600	2375	4340	4655	100	100
	4000	2455	4740	5055	100	100
Triplex	4500	2140	5240	5555	1430	1115
	4800	2240	5540	5855	1530	1215
	5000	2305	5740	6055	1595	1280
	5500	2475	6240	6555	1765	1450
	6000	2690	6740	7055	1980	1665

Option

No.	Optional items	TDL161
1.1	Dimension des fourches	●100*40*920○100*40*1070○100*40*1100 ○100*40*1150○100*40*1220○100*40*1370 ○100*40*1520○100*40*1800
1.4	Largeur tablier porte-fourches	●1040mm○Oui et peut être personnalisé
1.5	Hauteur dossier	●1067mm (42in) ○1220mm (48in) ○1520mm (60in) ○Oui et peut être personnalisé
2.5	Matériau roues avant	●Solide○Non-marquage solide
2.6	Matériau roue arrière	●Solide○Non-marquage solide
2.7	Capacité batterie	●280Ah○405Ah
2.8	Chargeur	●48V-50A interne○48V-150A externe○48V-200A externe
2.9	Indicateur batterie	●Avec le temps
2.10	Type de siège	○Regular●Premium ●Premium + interrupteur logique de ceinture de sécurité (CE) ○Suspension○Suspension + interrupteur logique de ceinture de sécurité
2.11	Accessoires	●Non○Déplacements latéraux intégrés ○Déplacements externes○Positionneur de fourche
2.13	Goupille de crochet de traction	●Oui
2.14	Chaîne électrostatique	●Oui
3.5	Eclairage avant	●LED
3.6	Eclairage arrière	●Non○LED
3.7	Gyrophare	●Oui
3.8	Eclairage de direction	●LED
3.9	Blue Spot	●Non○2 front○1 arrière○2 avant + 1 arrière
3.10	Eclairage d'avertissement de zone	●Non○Rouge, ajouter 1 des deux côtés
3.11	Rétroviseur	●1 rétroviseur○2 rétroviseurs
3.12	Hummer	●Oui
3.17	Système OPS	●Oui
3.19	Interface USB	●Non○Oui et non personnalisé
3.22	Système de pesage avec imprimante	●Non○Oui et non personnalisé
3.23	Système télécontrôle	●Non○Oui et non personnalisé
4.3	Cabine	●Non○Oui et non personnalisé
4.5	Système levée proportionnelle	●Non○Oui et non personnalisé
4.9	Chauffage	●Non○Oui et non personnalisé

Note: ●Standard ○ Optionnel - Inconformité.

No.	Optional items	TDL201
1.1	Dimension des fourches	●122*40*1070○122*40*920○122*40*1150○122*40*1220 ○122*40*1370○122*40*1500○122*40*1600○122*40*1700 ○122*40*1820○122*40*1900○122*40*2000○122*40*2200
1.4	Largeur tablier porte-fourches	●1040mm○Oui et peut être personnalisé
1.5	Hauteur dossier	●1067mm (42in) ○1220mm (48in) ○1520mm (60in) ○Oui et peut être personnalisé
2.5	Matériau roues avant	●Solide○Non-marquage solide
2.6	Matériau roue arrière	●Solide○Non-marquage solide
2.7	Capacité batterie	●405Ah
2.8	Chargeur	●48V-50A interne○48V-150A externe○48V-200A externe
2.9	Indicateur batterie	●Avec le temps
2.10	Type de siège	○Regular●Premium ●Premium + interrupteur logique de ceinture de sécurité (CE) ○Suspension○Suspension + interrupteur logique de ceinture de sécurité
2.11	Accessoires	●Non○Déplacements latéraux intégrés ○Déplacements externes○Positionneur de fourche
2.13	Goupille de crochet de traction	●Oui
2.14	Chaîne électrostatique	●Oui
3.5	Eclairage avant	●LED
3.6	Eclairage arrière	●Non○LED
3.7	Gyrophare	●Oui
3.8	Eclairage de direction	●LED
3.9	Blue Spot	●Non○2 front○1 arrière○2 avant + 1 arrière
3.10	Eclairage d'avertissement de zone	●Non○Rouge, ajouter 1 des deux côtés
3.11	Rétroviseur	●1 rétroviseur○2 rétroviseurs
3.12	Hummer	●Oui
3.17	Système OPS	●Oui
3.19	Interface USB	●Non○Oui et non personnalisé
3.22	Système de pesage avec imprimante	●Non○Oui et non personnalisé
3.23	Système télécontrôle	●Non○Oui et non personnalisé
4.3	Cabine	●Non○Oui et non personnalisé
4.5	Système levée proportionnelle	●Non○Oui et non personnalisé
4.9	Chauffage	●Non○Oui et non personnalisé

Note: ●Standard ○ Optionnel - Inconformité.