

F4

Transpallet elettrico 1500kg



- Design semplice, realizzato con componenti collaudati nel settore.
- Sforzo dell'operatore ridotto e aumento dell'efficienza
- Dimensione compatta (l2=400mm) e peso ridotto (120kg)
- Fino a 2 batterie al litio da 24V - 20Ah rimovibili
- Disponibile in diverse lunghezze e larghezze delle forche



Costruttore			EP
Modello			F4
Alimentazione			Elettrica
Portata nominale	Q	kg	1500
Baricentro	c	mm	600
Peso del carrello		kg	120
Lunghezza carrello forze escluse	l2	mm	400
Lunghezza telaio	b1/b2	mm	590/695
Dimensioni forche	s/e/l	mm	55/150/1150
Raggio di sterzata	Wa	mm	1360
Pendenza superabile con/senza carico		%	6/16
Tensione batteria/capacità nominale		V/Ah	24/20

F4 - Polivalente per diverse applicazioni

L'F4 offre la massima flessibilità nelle configurazioni per ogni applicazione, dall'uso occasionale a quello intensivo, dai carichi standard a quelli elevati.

standard ai grandi carichi. Dotato di un design a due slot di alimentazione, l'F4 offre l'opzione di due batterie da 24 V/20 Ah per massimizzare i tempi di attività per le applicazioni a tempo pieno. L'impostazione standard a batteria singola viene fornita con un contenitore portatile per tenere tutto facilmente accessibile in viaggio.

Un'altra opzione è rappresentata dalle ruote stabilizzatrici che consentono di gestire grandi carichi riducendo il rischio di cadute e danni su pavimenti irregolari. Entrambe le opzioni possono essere offerte direttamente dalla fabbrica o come retrofit. La sua versatilità rende l'F4 un veicolo tuttfare, perfetto per svolgere diverse mansioni nel modo più economico e vantaggioso.



Opzioni della batteria



Ruota stabilizzatrice Opzioni

Perché la Serie F?

- **Design basato sulla piattaforma per massimizzare il vantaggio competitivo sul mercato**

La serie F è caratterizzata dalla piattaforma F, che semplifica la configurazione del carrello e consente agli acquirenti di scegliere tra 4 diversi telai in base all'applicazione. Il design del prodotto fornisce valore e crea una strategia di prodotto flessibile, introducendo nuovi equipaggiamenti che soddisfano le varie esigenze del mercato.



- **Operazioni di risparmio dei costi durante l'intero ciclo di distribuzione**

4 unità per scatola come fornitura standard all'ingrosso riducono la spesa complessiva nell'intero processo di distribuzione. L'F4 può contenere 176 unità in un container da 40' rispetto alle 108 unità dell'EPT12-EZ, con una riduzione delle spese di trasporto marittimo fino al 30-40%.

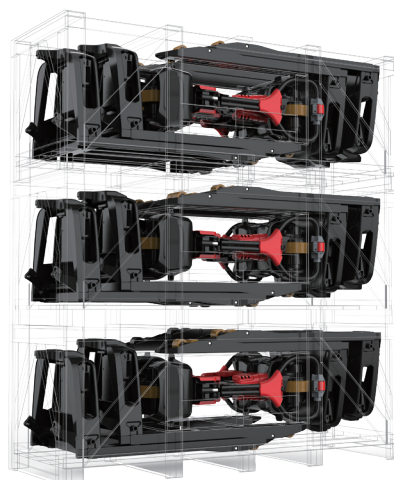

Transpallet agli ioni di litio 1,5T F4

Caratteristiche	1.1	Costruttore			EP	
	1.2	Modello			F4	
	1.3	Alimentazione			Electric	
	1.4	Guida			Pedestrain	
	1.5	Portata nominale	Q	kg	1500	
	1.6	Baricentro	c	mm	600	
	1.8	Distanza schiena forche/asse ant. (forca sollevata/abbassata)	x	mm	950	
	1.9	Interasse Ruote	y	mm	1180	
	Peso	2.1	Peso del carrello		kg	120
2.2		Pressione, con carico, su ruota trazione/ pivottante/ rulli forche		kg	480/1140	
2.3		Pressione, a vuoto, su ruota trazione/ pivottante/ rulli forche		kg	90/30	
Pneumatici / Telaio	3.1	Ruota trazione/pivottante/rulli forche			Polyurethane	
	3.2.1	Dimensione del pneumatico, anteriore		mm	210x70	
	3.3.1	Dimensione del pneumatico, posteriore		mm	Φ80x60(Φ74x88)	
	3.4	Ruote aggiuntive (ruote piroettanti)		mm	Φ74x30 optional	
	3.5	Ruote, numero anteriore/posteriore (x=ruote comandate)		mm	1x 2/4 (1x 2/2)	
	3.6.1	Carreggiata anteriore	b10	mm	-	
	3.7.1	Carreggiata posteriore	b11	mm	535/410	
Dimensioni	4.4	Sollevamento forche	h3	mm	105	
	4.9	Altezza timone in posizione di guida min./max.	h14	mm	750/1190	
	4.15	Altezza, forche abbassate	h13	mm	82	
	4.19	Lunghezza totale	l1	mm	1550	
	4.20	Lunghezza carrello forche escluse	l2	mm	400	
	4.21	Larghezza telaio	b1/b2	mm	695/590	
	4.22	Dimensioni forche	s/e/l	mm	55/150/1150	
	4.25	Scartamento esterno forche	b5	mm	685/560	
	4.32	Luce da terra, centro dell'interasse	m2	mm	25	
	4.34.1	Corridoio di stivaggio per pallet 1000x1200 trasversale	Ast	mm	2160	
	4.34.2	Corridoio di stivaggio per pallet 800x1200 nel senso della lunghezza	Ast	mm	2025	
	4.35	Raggio di sterzata	Wa	mm	1360	
	Prestazioni	5.1	Velocità di trazione, con/senza carico		km/h	4/4.5
		5.2	Velocità di sollevamento, con/senza carico		m/s	0.017/0.020
5.3		Velocità di discesa, con/senza carico		m/s	0.046/0.058	
5.8		Pendenza superabile con/senza carico		%	5/16	
5.10		Freno di servizio			Electromagnetic	
Motore elettrico	6.1	Potenza motore di trazione S2 60 min		kW	0.75	
	6.2	Potenza del motore di sollevamento a S3 15%		kW	0.5	
	6.4	Tensione batteria/capacità nominale		V/Ah	24/20	
	6.5	Peso della batteria		kg	5	
	Altri	8.1	Tipo di controllo motore			DC
10.5		Progettazione dello sterzo			Mechanical	
10.7		Livello di pressione sonora all'orecchio del conducente		dB(A)	<74	

In caso di miglioramenti dei parametri tecnici o delle configurazioni, non verrà dato alcun preavviso.
Il diagramma illustrato può contenere configurazioni non standard.

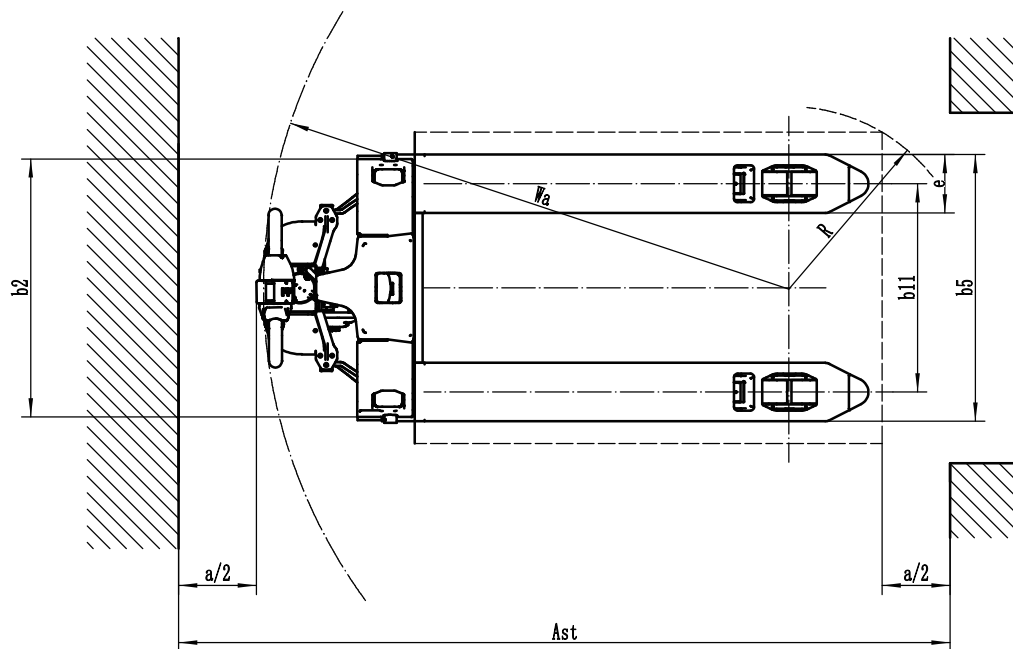
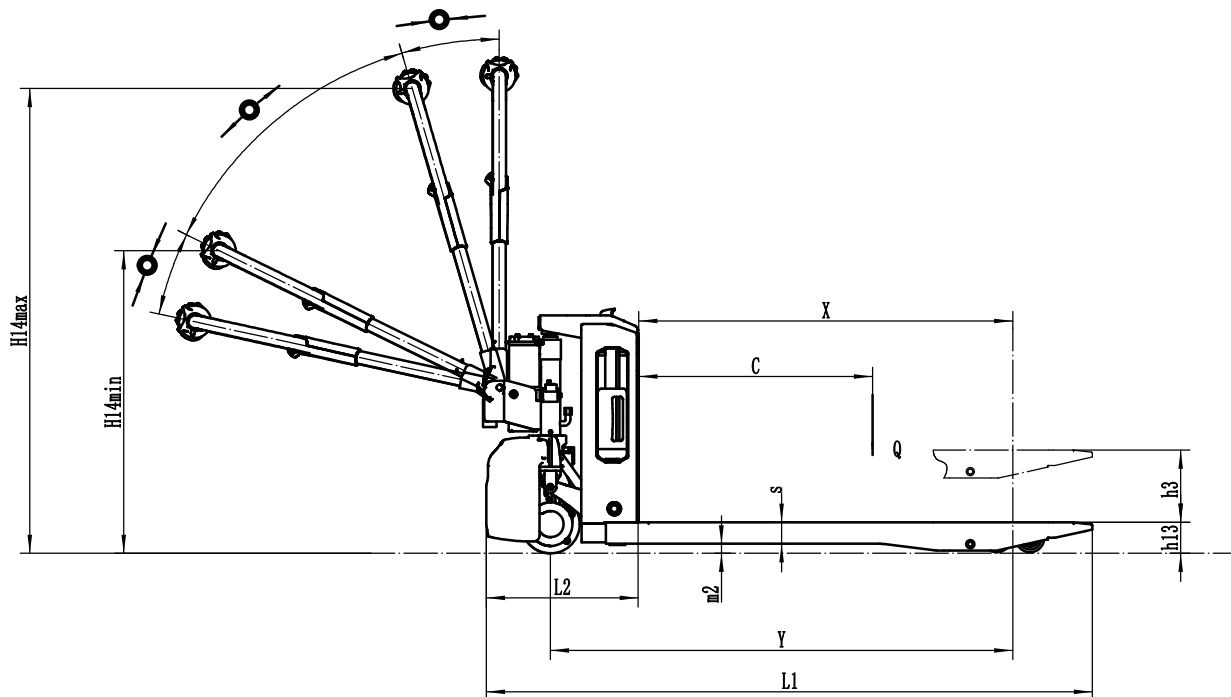

Opzioni:

No.	Elementi opzionali	F4
1.1	Dimensione forche	●1150*560○900*560○1000*560○1220*560○1350*560○1500*560 ○900*685○1000*68○1150*685○1220*685○1350*685○1500*685
1.3	Altezza forca abbassata	●80
1.6	Altezza fascia parapiedi	●55mm
2.1	Tipo di ruota di carico	●Double○Single
2.2	Materiale ruota di caricp	●PU
2.3	Materiale ruote motrici	●PU
2.7	Capacità della batteria	●20AH×1, scatola di immagazzinaggio portatile x1 ○20AH×2○20AH×3○20AH×4
2.8	Caricabatterie	●24V-4A esterno○24V-10A esterno
2.9	Indicatore della batteria	●Senza tempo
2.16	Tipo timoniera	●Mani testa maniglia piccola
3.3	Ruote piroettanti	●No○Si e non personalizzato
3.12	Hummer	●Si e non personalizzato
3.16	Movimentatore verticale funzionante	●Si e non personalizzato
4.8	Gruppo trazione	●Si e non personalizzato
Nota: ●Standard ○ Opzionale - Non conformità		