

Série WSA

Très résistant

Empileur Li-ion

1200-1600kg



EP
Let's grow together



- Gerbeur robuste conçu autour d'une batterie Li-ion
- Efficacité élevée grâce aux vitesses de levage et d'abaissement rapides
- Grande précision d'empilage grâce au système de contrôle proportionnel du levage
- Taille compacte pour manœuvrer dans les espaces restreints
- Chargement rapide et flexible grâce au chargeur intégré
- Couvercle amélioré avec espace de rangement et prise USB pour un confort quotidien



Fabricant			EP	EP
Désignation modèle			WSA121	WSA161
Entrainement			Electric	Electric
Capacité de charge	Q	kg	1200	1600
centre de gravité de la charge	c	mm	600	600
Poids en ordre de marche		kg	955	1070
Hauteur du mât rétracté	h1	mm	1970	2015
Hauteur de levée	h3	mm	2915	2915
Longueur jusqu'à la face avant des fourches	l2	mm	714	774
Largeur totale	b1/b2	mm	810	810
Dimensions des fourches	s/e/l	mm	65/170/1150	65/170/1150
Rayon de braquage	Wa	mm	1446	1506
Capacité de franchissement max. des pentes avec/sans charge		%	8/16	8/16
Vitesse de translation avec/sans charge		km/h	5/5.5	5/5.5
Vitesse de levée avec/sans charge		m/s	0.23/0.3	0.23/0.3
Vitesse de descente avec/sans charge		m/s	0.4/0.36	0.4/0.36
Tension de batterie/capacité nominale		V/Ah	24/100	24/100

EP EQUIPMENT CO.,LTD
www.ep-equipment.com

V2402.01

DOSSIER

■ Des vitesses d'empilage rapides et une grande précision

La série WSA se caractérise par des vitesses de levage et d'abaissement vitesse de levage et d'abaissement et peut lever les fourches jusqu'à 4,5 m en 15 secondes. 4,5 m en 15 secondes. Cela contribue à un empilage rapide et à maximiser l'efficacité de la rotation dans les entrepôts. En outre, ce chariot est équipé de série du système de levage proportionnel proportionnel en standard et permet à l'opérateur d'empiler et de récupérer les palettes avec plus de précision et de douceur avec plus de précision et de douceur dans les rayonnages à plusieurs niveaux.



■ Une conception améliorée combinée à des des caractéristiques pratiques

La série WSA présente un design moderne et fort moderne et fort qui sera la nouvelle identité de la marque pour les produits d'entrepôt EP pour les produits d'entreposage d'équipements. Conçu en pensant aux utilisateurs l'utilisateur, le couvercle robuste offre un espace de et une prise USB. L'opérateur peut prendre des documents dans la pochette prévue à cet effet, et recharger son l'appareil électronique en déplacement.



■ Agilité et visibilité pour un meilleur fonctionnement l'expérience

La série WSA présente une taille compacte avec l2 plus court que la série ES-WA, ce qui se traduit par un un rayon de braquage plus faible. Cela la rend particulièrement adaptée au déplacement de charges dans espaces restreints. Le WSA161 adopte deux véris latéraux en de série et offrent une meilleure visibilité.



■ Technologie lithium avec chargeur intégré chargeur intégré

La WSA161 est entièrement conçue autour des avantages de la technologie au lithium. de la technologie lithium, avec une batterie Li-ion 24V/100Ah Li-ion et un chargeur intégré, qui permet une charge souple et rapide d'entretien. Une batterie Li-ion 24V/205Ah est disponible en option disponible en option pour une durée de fonctionnement plus longue.



Empileur à usage intensif 1.2/1.6T

WSA121/161

Distinguer les marques	1.1	Fabricant			EP	EP	
	1.2	Désignation modèle			WSA121	WSA161	
	1.3	Entrainement			Electric	Electric	
	1.4	Commande			Pedestrian	Pedestrian	
	1.5	Capacité de charge	Q	kg	1200	1600	
	1.6	centre de gravité de la charge	c	mm	600	600	
	1.8	Distance du talon de fourche à l'axe d'essieu avant	x	mm	690	690	
	1.9	empattement	y	mm	1196	1261	
	Poids	2.1	Poids en ordre de marche		kg	955	1070
2.2		Charge sur l'essieu avec charge à l'avant/à l'arrière		kg	715/1440	780/1890	
2.3		Charge sur l'essieu sans charge à l'avant/à l'arrière		kg	645/310	730/340	
Types, Châssis	3.1	Type roues			Polyurethane	Polyurethane	
	3.2.1	Dimensions roue avant		mm	Φ230×75	Φ230×75	
	3.3.1	Dimensions roue arrière		mm	Φ85×70	Φ85×70	
	3.4	Roues supplémentaires (roues stabilisatrices)		mm	Φ130×55	Φ130×55	
	3.5	Roues, nombre à l'avant / à l'arrière (x=à entrainement)		mm	1x +1/4	1x +1/4	
	3.6.1	Voie avant	b10	mm	538	538	
	3.7.1	Voie arrière	b11	mm	406	406	
Dimensions	4.0	Hauteur maximum de levée	H	mm	3000	3000	
	4.2	Hauteur mât rétracté	h1	mm	1970	2015	
	4.3	Levée libre	h2	mm	\	\	
	4.4	Hauteur de levée	h3	mm	2915	2915	
	4.5	Hauteur hors tout mât déployé	h4	mm	3425	3495	
	4.6	Levée initiale	h5	mm	\	\	
	4.9	Hauteur de la poignée du timon en position de translation min./max	h14	mm	715/1200	715/1200	
	4.10	Hauteur des bras porteurs	h8	mm	\	\	
	4.15	Hauteur des fourches baissées	h13	mm	90	90	
	4.19	Longueur totale	l1	mm	1864	1924	
	4.20	Longueur jusqu'à la face avant des fourches	l2	mm	714	774	
	4.21	Largeur totale	b1/b2	mm	810	810	
	4.22	Dimension des fourches	s/e/l	mm	65×170×1150	65×170×1150	
	4.24	Largeur tablier porte-fourches	b3	mm	750	750	
	4.25	Écartement extérieur des fourches	b5	mm	570	570	
	4.26	Distance entre bras de roue/surfaces de chargement	b4	mm	\	\	
	4.31	Garde au sol, en charge, sous mât	m1	mm	25	25	
	4.32	Garde au sol, centre de l'empattement	m2	mm	25	25	
	Données de performance	4.34.1	Largeur d'allée de travail (palette 1000 x1 200 transversale)	Ast	mm	2323	2383
		4.34.2	Largeur d'allée de travail (palette 800 x 1200 dans le sens de la longueur)	Ast	mm	2296	2356
4.35		Rayon de braquage	Wa	mm	1446	1506	
5.1		Vitesse de translation avec/sans charge		km/h	5/5.5	5/5.5	
5.2		Vitesse de levée avec/sans charge		m/s	0.23/0.3	0.23/0.3	
5.3		Vitesse de descente avec/sans charge		m/s	0.4/0.36	0.4/0.36	
5.8		Capacité de franchissement max. des pentes avec/sans charge		%	8/16	8/16	
5.10		Frein de service			Electromagnetic	Electromagnetic	
Engin électrique	6.1	Moteur de traction puissance S2 60 min		kW	1.6	1.6	
	6.2	Moteur de levée puissance S3 15%		kW	4.5	4.5	
	6.4	Tension de batterie/capacité nominale		V/Ah	24V/100AH	24V/100AH	
	6.5	Poids de la batterie		kg	40	40	
Addition data	8.1	Type de commande de conduite			AC	AC	
	10.5	Type direction			Mechanical	Mechanical	
	10.7	Niveau sonore à l'oreille du cariste		dB(A)	74	74	

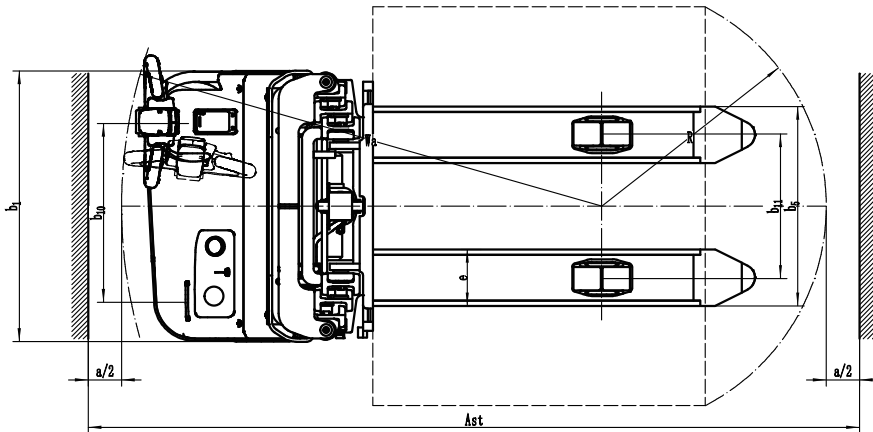
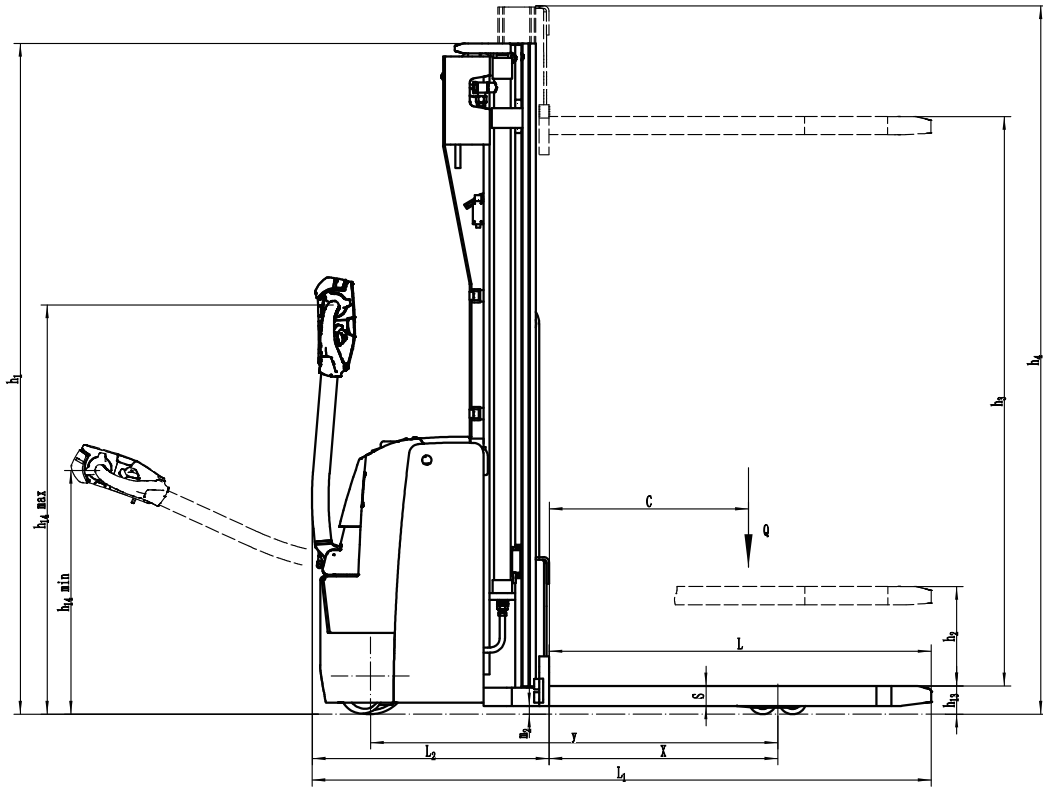

WSA121 GRAPHIQUE DES CAPACITÉS NOMINALES

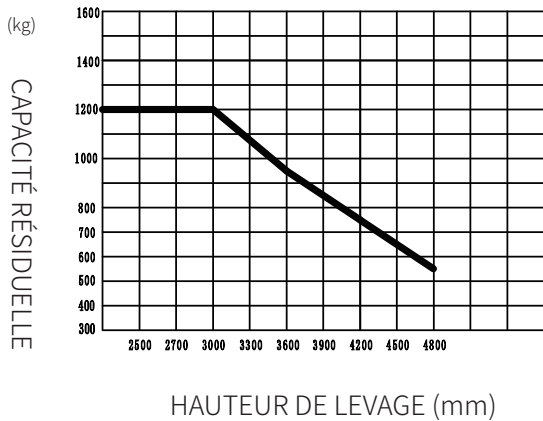

WSA161 GRAPHIQUE DES CAPACITÉS NOMINALES

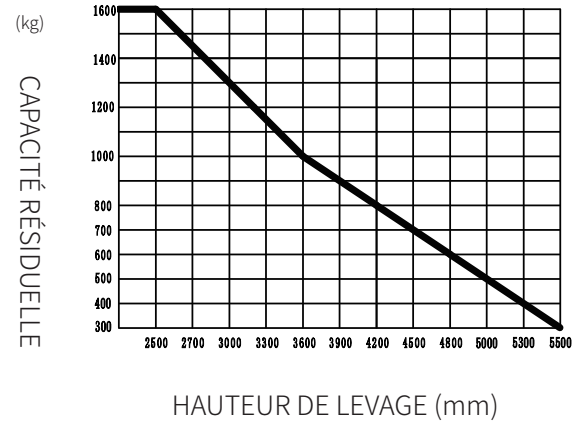

Options de portique

WSA121

Type de mâts	Hauteur de levée h3+h13 (mm)	Hauteur mât replié h1 (mm)	Levée libre h2 (mm)	Hauteur mât déployé h4 (mm)
Mât à vérin unique à 2 étages	2500	1720	\	2935
	2700	1820	\	3135
	3000	1970	\	3435
	3300	2120	\	3735
	3600	2270	\	4035
	3900	2420	\	4335
Duplex grande levée libre	2650	1815	1320	3118
	2950	1962	1470	3412
	3250	2115	1620	3718
Triplex	4000	1820	1345	4445
	4500	2020	1545	4945
	4800	2115	1645	5245

WSA161

Type de mâts	Hauteur de levée h3+h13 (mm)	Hauteur mât replié h1 (mm)	Levée libre h2 (mm)	Hauteur mât déployé h4 (mm)
Duplex	2600	1815	\	3095
	3000	2015	\	3495
	3300	2185	\	3835
	3600	2312	\	4089
	3900	2462	\	4389
	4150	2592	\	4649
Duplex grande levée libre	2650	1815	1320	3118
	2950	1962	1470	3412
	3250	2115	1620	3718
Triplex	4000	1820	1345	4445
	4500	2020	1545	4945
	4800	2115	1645	5245
	5000	2185	1715	5445
	5500	2385	1915	5945

Options

No.	Optional items	WSA121
1.1	Dimension des fourches	●1150*570○1150*685
1.3	Hauteur de fourche minimale	●90
1.4	Largeur tablier porte-fourches	●750
1.5	Hauteur dossier	●388
2.1	Type roues porteuses	●Double
2.2	Matériau roues porteuses	●PU
2.3	Matériau roue motrice	● PU○ Trace PU○ Rubber
2.7	Capacité batterie	●100Ah Li-ion
2.8	Chargeur	●24V-30A internal (Li-ion)
2.9	Indicateur batterie	●With time(bluetooth)
3.3	Roues stabilisatrices	●Yes and not customized
3.4	Remplissage centralisé pour batterie	●No
3.7	Gyrophare	●No○Yes and not customized
3.9	Blue Spot	●No○Yes and not customized
3.10	Eclairage d'avertissement de zone	●No○Yes and not customized
3.11	Rétroviseur	●No○Yes and not customized
3.12	Hummer	●No○Yes and not customized
3.16	Conduite accompagnante	●Yes and not customized
3.23	Système télécontrôle	●No○Yes and not customized
3.26	La norme britannique ne peut pas marcher lorsqu'elle est chargée	●No○Yes and not customized
3.27	Prise USB	●Yes and not customized
4.1	Sortie latérale de batterie	●No
4.2	Stockage froid	●No
4.5	Système levée proportionnelle	●Yes and not customized
5.3	Option clavier	●No○Yes and not customized

Note: ●Standard ○ Optional - Inconformity

No.	Optional items	WSA161
1.1	Dimension des fourches	●1150*570○1150*685
1.3	Hauteur de fourche minimale	●90
1.4	Largeur tablier porte-fourches	●750
1.5	Hauteur dossier	●388
2.1	Type roues porteuses	●Double
2.2	Matériau roues porteuses	●PU
2.3	Matériau roue motrice	● PU○ Trace PU○ Rubber
2.7	Capacité batterie	●100Ah Li-ion○205AH Li-ion○210AH Lead-acid○240AH Lead-acid
2.8	Chargeur	●24V-30A internal (Li-ion) ○24V-100A external (Li-ion)○24V-30A external (Lead-acid)
2.9	Indicateur batterie	●With time(bluetooth)
3.3	Roues stabilisatrices	●Yes and not customized
3.4	Remplissage centralisé pour batterie	●No○Yes and not customized (only for Lead-acid battery)
3.7	Gyrophare	●No○Yes and not customized
3.9	Blue Spot	●No○Yes and not customized
3.10	Eclairage d'avertissement de zone	●No○Yes and not customized
3.11	Rétroviseur	●No○Yes and not customized
3.12	Hummer	●No○Yes and not customized
3.16	Conduite accompagnante	●Yes and not customized
3.23	Système télécontrôle	●No○Yes and not customized
3.26	La norme britannique ne peut pas marcher lorsqu'elle est chargée	●No○Yes and not customized
3.27	Prise USB	●Yes and not customized
4.1	Sortie latérale de batterie	●No
4.2	Stockage froid	●No
4.5	Système levée proportionnelle	●Yes and not customized
5.3	Option clavier	●No○Yes and not customized

Note: ●Standard ○ Optional - Inconformity