



EFL1002

Chariot élévateur à contrepoids 10.0T Li-ion

- Chariot élévateur à fourche IC avec technologie Li-Ion
- Batterie Li-Ion pour la charge d'opportunité et la flexibilité
- Chargeurs multiples répondant à différents besoins
- Composants éprouvés sur le marché offrant une grande durabilité

LI-ION
TECHNOLOGY

EP EQUIPMENT CO.,LTD
www.ep-ep.com



Caractéristiques

Technologie Li-ion

L'EFL1002 est équipé d'une batterie Li-ion LFP. Il n'y a pas de frais d'entretien et le chariot n'est pas équipé de filtre à air, de filtre à huile, d'huile moteur ou de batterie de démarrage. Grâce à la charge d'opportunité, ce chariot peut être rechargé à l'heure souhaitée dans la journée sans perturber les horaires de travail.

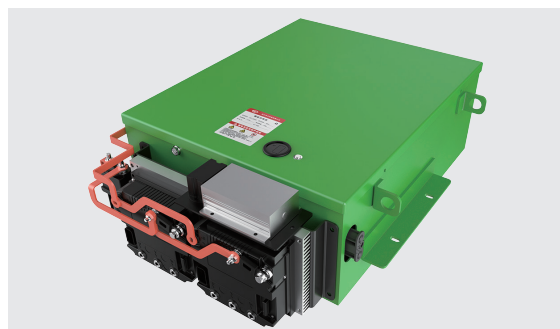

Une stratégie de contrôle bien pensée pour la sécurité des opérations

L'EFL1002 est équipé d'un BMS composé d'un contrôleur principal et de deux contrôleurs secondaires ceci afin de réduire les risques de suspension du chariot en cas de panne de la batterie. Lorsqu'un contrôleur secondaire est en panne, les opérateurs peuvent ramener le chariot à l'atelier pour inspection et réparation sans avoir à faire appel à l'assistance routière.

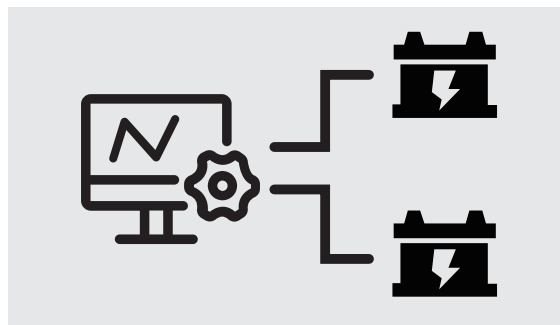

Des chargeurs multiples répondant à différents besoins

L'EFL1002 est équipé en standard d'un chargeur externe triphasé. Pour répondre aux horaires et aux conditions de travail des utilisateurs, des chargeurs doubles sont disponibles, ce qui offre plus de flexibilité et de commodité.

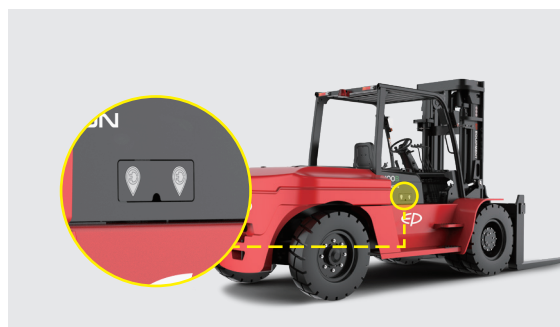

Telematics

L'EFL1002 offre la toute dernière télématique d'EP. Elle offre les fonctionnalités suivantes pour faciliter la gestion de votre flotte :

- Localisation du camion en temps réel.
- Rapports d'utilisation et de diagnostic des camions.
- Analyse de l'état de la batterie Li-ion.



Des composants éprouvés sur le marché offrant une grande durabilité

L'EFL1002 est doté d'un châssis solide, qui lui assure une durée de vie et une durabilité naturellement longues.



Chariot élévateur à contrepoids 10.0T Li-ion EFL1002

Marque distinctive	1.1	Fabricant			EP
	1.2	Désignation modèle			EFL1002
	1.3	Entrainement			Électrique
	1.4	Commande			Assise
	1.5	Capacité de charge	Q	kg	10000
	1.6	centre de gravité de la charge	c	mm	600
	1.8	Distance du talon de fourche à l'axe d'essieu avant	x	mm	728
	1.9	empattement	y	mm	2800
	Poids de service	2.1	Poids en ordre de marche		kg
2.2		Charge sur l'essieu avec charge à l'avant/à l'arrière		kg	21610/2810
2.3		Charge sur l'essieu sans charge à l'avant/à l'arrière		kg	6670/7750
Pneus/châssis	3.1	Pneus			Pneumatique
	3.2	Taille des roues AV			9.00-20-14PR
	3.3	Taille des roues AR			9.00-20-14PR
	3.5	Roues, nombre à l'avant / à l'arrière (x=à entrainement)		mm	4/2
	3.6	Voie avant	b10	mm	1600
	3.7	Voie arrière	b11	mm	1700
Dimensions	4.1	Inclinaison du mât/tablier porte fourches avant/arrière	α/β	°	6/12
	4.2	Hauteur du mât replié	h1	mm	2850
	4.3	Levée libre	h2	mm	200
	4.4	Hauteur de levée	h3	mm	3000
	4.5	Hauteur du mât déployé	h4	mm	4420
	4.7	Hauteur du toit de protection (cabine)	h6	mm	2560
	4.8	Hauteur assis/hauteur debout	h7	mm	1450
	4.12	Hauteur d'attelage	h10	mm	524
	4.19	Longueur totale	l1	mm	5730
	4.20	Longueur jusqu'à la face avant des fourches	l2	mm	4210
	4.21	Largeur totale	b1/b2	mm	2242
	4.22	Dimensions des fourches	s/e/l	mm	80X160X1520
	4.23	Tablier porte fourches ISO 2328 (classe/forme A, B)			5A
	4.24	Largeur du tablier porte fourches	b3	mm	2210
	4.31	Garde au sol sous le mât avec charge	m1	mm	190
	4.32	Garde au sol à mi-empattement	m2	mm	340
	4.34.1	Largeur d'allée de travail (palette 1000 x 1200 transversale)	Ast	mm	5838
	4.34.2	Largeur d'allée de travail (palette 800 x 1200 dans le sens de la longueur)	Ast	mm	6038
	4.35	Rayon de braquage	Wa	mm	3910
	Performance data	5.1	Vitesse de translation avec/sans charge		km/h
5.2		Vitesse de levée avec/sans charge		m/s	0.27/0.32
5.3		Vitesse de descente avec/sans charge		m/s	0.45/0.4
5.5		Capacité traction, avec/sans charge		N	—
5.6		Capacité de traction maxi avec/sans charge		N	—
5.8		Capacité de franchissement max. des pentes avec/sans charge		%	15/15
5.10		Frein de service			Hydraulique/ Mécanique
5.11		Frein de parking			Mécanique
Engin électrique	6.1	Moteur de traction puissance S2 60 min		kW	30
	6.2	Moteur de levée puissance S3 15%		kW	24X2
	6.4	Tension de batterie/capacité nominale		V/Ah	80/820
	6.5	Poids de la batterie		kg	—
Addition data	8.1	Type de commande de conduite			AC
	10.5	Type direction			Hydraulique
	10.7	Niveau sonore à l'oreille du cariste		dB(A)	—

Si des améliorations sont apportées aux paramètres techniques ou aux configurations, aucun autre avis ne sera donné. Le schéma présenté peut contenir des configurations non standard.

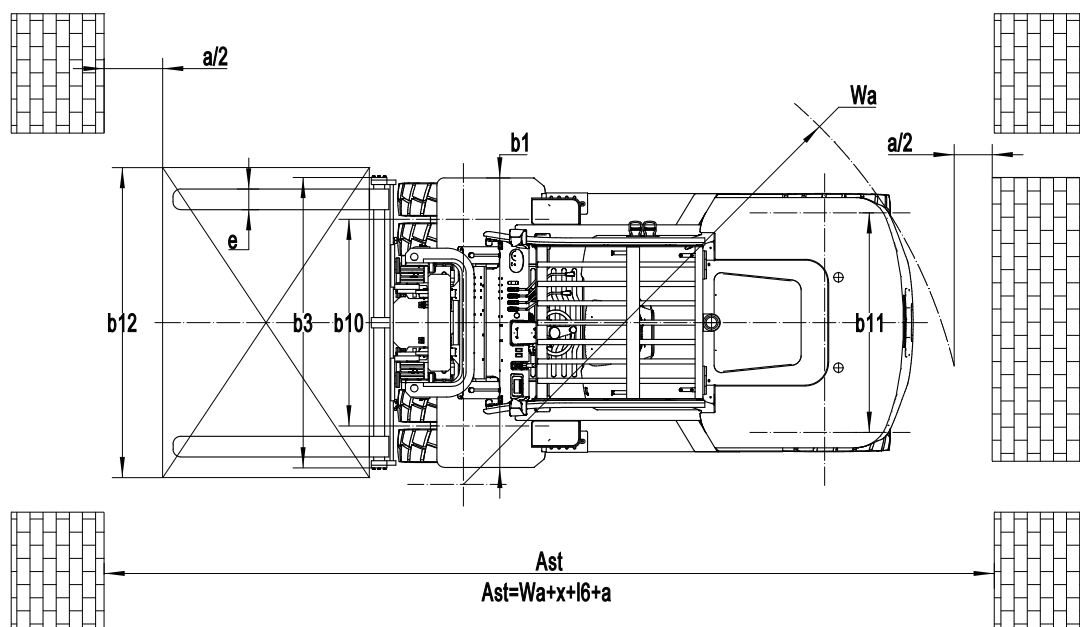
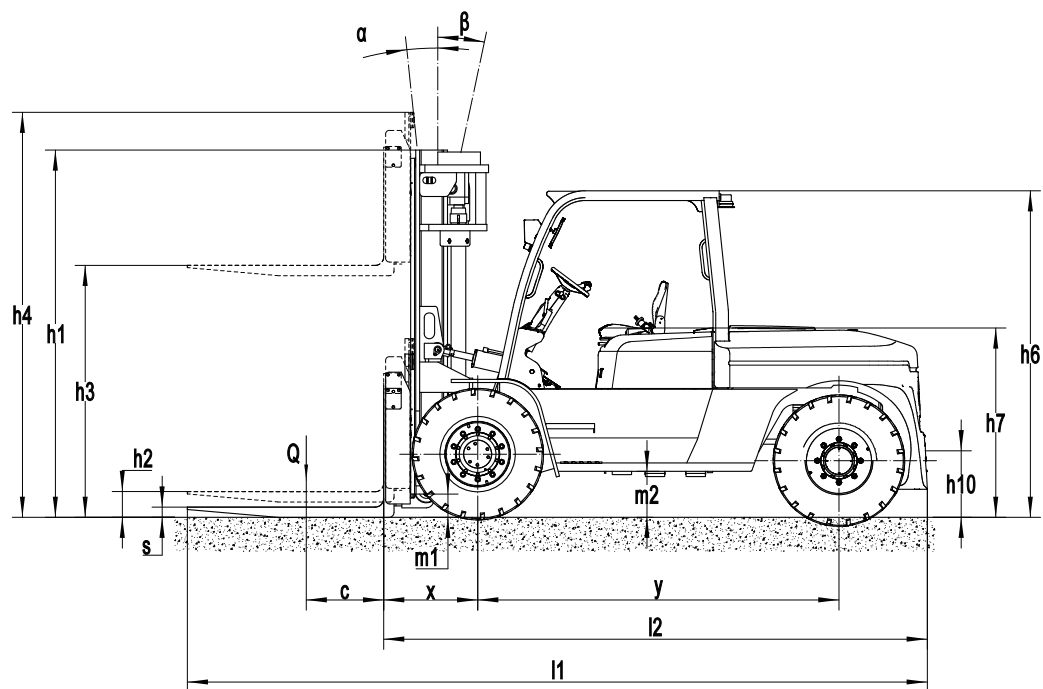

Capacité résiduelles et centre de gravité

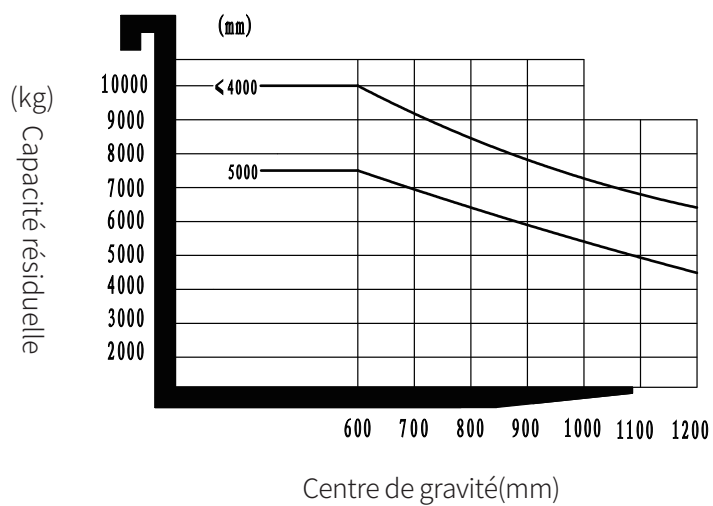

Options Mât

Types de mât	Hauteur de levée (h3)	Height, Mast			Levée libre(h2)	
		Hauteur du mât replié (h1)	Hauteur mât déployé (h4)		Sans dossier	Avec dossier
			Sans dossier	Avec dossier		
	mm	mm	mm	mm	mm	mm
2-Duplex	3000	2920	4310	-	210	210
	3300	3070	4610	-	210	210
	3500	3170	4810	-	210	210
	4000	3470	5360	-	210	210
	4500	3720	5860	-	210	210
	5000	3970	6360	-	210	210
	5500	4270	6910	-	210	210
3-Triplex	4500	2900	5875	-	1580	1580
	4800	3000	6175	-	1680	1680
	5000	3065	6375	-	1745	1745
	6000	3455	7375	-	2135	2135

Options

No.	Éléments optionnels	EFL1002
1.1	Dimension des fourches	○150*75*1520 ○150*75*2000 ●160*80*1520 ○160*80*1820 ○160*85*2000 ○160*85*2440
1.4	Largeur tablier porte-fourches	●2138mm ○Oui et peut être personnalisé
1.5	Hauteur dossier	●1045mm ○Oui et peut être personnalisé
2.5	Matériau roues avant	●Pneumatiques ○Solid ○Non-marquage
2.6	Matériau roue arrière	●Pneumatiques ○Solid ○Non-marquage
2.7	Capacité batterie	●80V820AH ○80V1230AH
2.8	Chargeur	●80V200A ○80V130A+80V130A ○80V200A+80V200A
2.9	Indicateur batterie	●Avec temps
2.10	Type de siège	●Suspension
2.11	Accessoires	●Fourchettes réglables ○Positionneur de fourche
2.13	Goupille de crochet de traction	●Oui
2.14	Chaîne électrostatique	●Oui
3.5	Eclairage avant	●LED
3.6	Eclairage arrière	●Non ○LED
3.7	Gyrophare	●Oui
3.8	Eclairage de direction	●Oui
3.9	Blue Spot	●Non ○2 avant ○1 arrière ○2 avant + 1 arrière
3.10	Eclairage d'avertissement de zone	●Non ○1 gauche , 1 droite (Rouge)
3.11	Rétroviseur	●2 rét rétroviseur
3.12	Hummer	●Oui
3.17	Système OPS	●Oui
3.23	Système télécontrôle	●Oui
4.3	Cabine	●Non ○Basic half cabin ○Demi-cabine améliorée ○Cabine complète
4.9	Réchauffeur	●Non ○Oui et non personnalisé

Note: ●Standard ○ Optionnel -Inconformité