



# JX2-1

## Recoge pedidos 0.7T

- Diseño compacto de nivel medio recogepedido para ambas casillas
- La operación de paleta y de recolección
- Sistema de elevación dual, vista de operación amplia

EP EQUIPMENT CO.,LTD  
[www.ep-ep.com](http://www.ep-ep.com)



# Recoge pedidos 0.7T

## JX2-1

Marca distintiva	1.1	Fabricante			EP
	1.2	Designación del modelo			JX2-1
	1.3	Unidad de potencia			Electric
	1.4	Tipo de conducción			Order-picker
	1.5	Capacidad nominal	Q	kg	700/136
	1.6	Distancia del centro de carga	c	mm	600
	1.8	Distancia de carga, centro del eje motriz a la horquilla	x	mm	140
	1.9	Distancia entre ejes	y	mm	1280
	Peso de servicio	2.1	Peso de servicio		kg
2.2		Carga por eje, cargada delante / detrás		kg	1800/720
2.3		Carga por eje, delante / trasera sin carga		kg	700/920
Neumáticos/chasis	3.1	Tipo de ruedas			Polyurethane/Solid rubber
	3.2	Tamaño de los ruedas, delantero		mm	Φ150×90
	3.3	Tamaño de los ruedas, traseros		mm	Φ230×75
	3.4	Ruedas de estabilidad		mm	Φ74×48
	3.5	Ruedas, número delantero / trasero (x = ruedas motrices)		mm	1x, 2/2
	3.6	Banda de rodadura, delantera	b10	mm	710
	3.7	Banda de rodadura, trasera	b11	mm	570
Dimensiones	4.2	Altura, mástil rebajado	h1	mm	1510
	4.3	Elevación libre	h2	mm	737
	4.4	Altura de elevación	h3	mm	1063
	4.5	Altura, mástil extendido	h4	mm	2560
	4.7	Altura de la cabina superior / de guardia	h6	mm	1560
	4.8	Altura del asiento / altura de pie	h7	mm	220
	4.14	Altura del soporte, elevada	h12	mm	1220
	4.15	Altura mínima de horquillas	h13	mm	63
	4.19	Longitud total	l1	mm	2520
	4.20	Longitud hasta la cara de las horquillas	l2	mm	1605
	4.21	Ancho total	b1/b2	mm	800
	4.22	Dimensiones de la horquilla	s/e/l	mm	35/100/915
	4.25	Distancia exterior de las horquillas	b5	mm	560
	4.32	Distancia al suelo, centro de la distancia entre ejes	m2	mm	50
	4.34.1	Ancho de pasillo para palets 1000 × 1200 transversalmente	Ast	mm	2950
4.34.2	Ancho de pasillo para palets 800 × 1200 transversalmente	Ast	mm	3070	
4.35	Radio de giro	Wa	mm	1470	
Datos de rendimiento	5.1	Velocidad de desplazamiento, con / sin carga		km/h	8/8
	5.2	Velocidad de elevación, cargada / descargada		m/s	0.13/0.16
	5.3	Velocidad de descenso, cargada / descargada		m/s	0.16/0.18
	5.8	Max. pendiente, cargado / descargado		%	0
	5.10	Freno de servicio			Electromagnetic
Motor eléctrico	6.1	Potencia del motor de accionamiento S2 60 min		kW	2.5
	6.2	Potencia del motor de elevación en S3 15%		kW	3
	6.4	Voltaje de la batería / capacidad nominal		V/Ah	24/360
	6.5	Peso de la batería		kg	330
	Datos adicionales	8.1	Tipo de unidad de transmisión		
10.5		Diseño de dirección			Electronic
10.7		Nivel de presión sonora en el oído del conductor		dB(A)	74

Si hay mejoras de parámetros técnicos o configuraciones, no se dará más aviso.  
El diagrama que se muestra puede contener configuraciones no estándar.

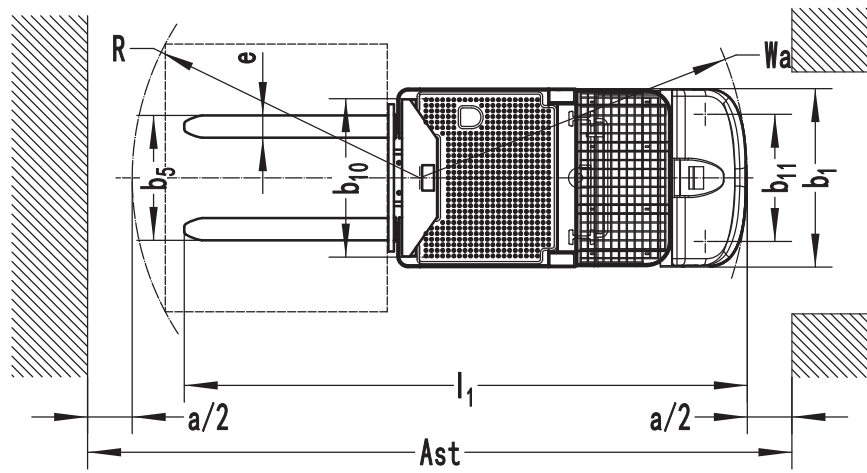
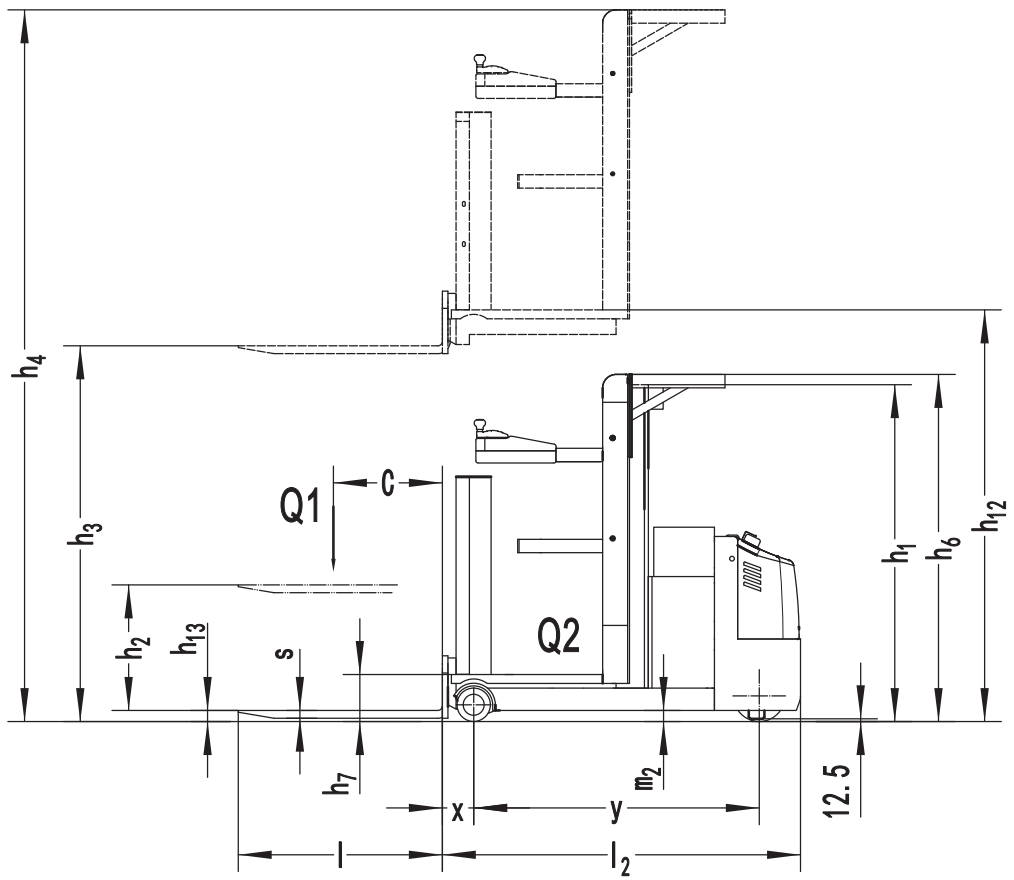

# Opción

No.	Elementos opcionales	JX2-1
1.1	Dimensión de la horquilla	●800*600, 2A, 100*35*920 ○800*600, 2A, 100*35*1070○800*600, 2A, 100*35*1200
2.1	Tipo de la rueda de carga	●Single
2.2	Material de la rueda de carga	●Rubber
2.3	Material de la rueda motriz	●PU
2.7	Capacidad de la batería	●No○360AH
2.8	Cargador	●No○24V-50A External
2.9	Indicador de la batería	●With time
2.12	Gancho seguro	●No
2.13	Pasador de tracción	●No
2.14	Cadena electrostática	●No
2.15	Rodillo de entrada	●No
3.3	Ruedas del balanceo	●Yes and not customized
3.4	Sistema de llenado automático de agua	●No
3.7	Luz de advertencia	●Rear warning light
3.9	Luz azul	●No
3.12	Trompeta	●Drop buzzer
3.18	Ruedas de guía	●No
3.19	Interfaz de USB	●No
4.1	Función de la batería de tiro lateral	●Yes and not customized
4.7	Guardia superior de cabina	●No
5.1	Carretilla de la batería del tiro lateral	●No

Nota: ●Estandár ○ Opcional - Inconformidad