



JX1

Selecionadora de Pedidos de Médio Porte 0,5t

- Seleção de pedidos em alta escala em ambiente de armazém.
- Altura máxima da plataforma: 4,80m - Altura de seleção 6,3m;
- Tamanho do equipamento 1590x1500x800, raio de giro (1385) adequado para corredores estreitos no armazém. Forte e estável;
- Bateria AGM (livre de manutenção), opção de bateria de chumbo-ácido grande. Troca simples de bateria.

EP EQUIPMENT CO.,LTD
www.ep-equipment.com



Selecionadora de pedidos elétrica

JX1

Características	1.1	Fabricante		EP	EP	EP
	1.2	Modelo de equipamento		JX1(3200)	JX1(4100)	JX1(4880)
	1.3	Tração		Elétrico	Elétrico	Elétrico
	1.4	Tipo de operação		Selecionador de pedidos	Selecionador de pedidos	Selecionador de pedidos
	1.5	Capacidade nominal	kg	227/137/136	227/137/136	227/137/136
	1.9	Distância entre eixos	mm	1150	1150	1256
Peso	2.1	Peso do equipamento	kg	1160	1340	1530
	2.2	Carga no eixo, com carga dianteira/traseira	kg	680/980	740/1100	780/1220
	2.3	Carga no eixo, sem carga dianteira/traseira	kg	490/670	520/820	540/990
Rodagem / Chassi	3.1	Tipo de pneu		Poliuretano/Borracha sólida	Poliuretano/Borracha sólida	Poliuretano/Borracha sólida
	3.2	Tamanho do pneu dianteiro	mm	Φ230*75	Φ230*75	Φ230*75
	3.3	Tamanho do pneu traseiro	mm	Φ204*76	Φ204*76	Φ204*76
	3.4	Rodas adicionais (dimensões)	mm	Φ74*48	Φ74*48	Φ74*48
	3.5	Número de rodas no eixo dianteiro (x=rodas de tração)	mm	1x,2/2	1x,2/2	1x,2/2
	3.6	Largura da rodagem, dianteira	mm	555	555	615
Dimensões	3.7	Largura da rodagem, traseira	mm	740	740	784
	4.2	Altura com mastro de elevação recolhido	mm	1510	2080	2090
	4.4	Capacidade de elevação	mm	4030	4930	5710
	4.5	Altura, mastro estendido	mm	4540	5970	6750
	4.7	Altura do topo da cabina	mm	1590	2120	2120
	4.8	Altura do banco/altura em pé	mm	250	250	250
	4.14	Altura da plataforma ao solo, elevada	mm	3200	4100	4880
	4.19	Comprimento total	mm	1500	1500	1610
	4.21	Largura total	mm	800	800	860
	4.32	Distância entre o piso e o centro da distância entre eixos	mm	50	50	50
Performance	4.35	Raio de giro	mm	1385	1385	1450
	5.1	Velocidade do equipamento, com carga/sem carga	km/ h	5.5/5.5	5.5/5.5	5.5/5.5
	5.2	Velocidade de elevação, com carga/sem carga	m/s	0.17/0.21	0.17/0.21	0.17/0.21
	5.3	Velocidade de descida, com carga/sem carga	m/s	0.35/0.26	0.35/0.26	0.35/0.26
	5.8	Capacidade de rampa, com carga/sem carga	%	0	0	0
	5.10	Freio de serviço		Eletromagnética	Eletromagnética	Eletromagnética
Motor (elétrico)	6.1	Potência nominal do motor de tração, S2 60 min	kW	1.7	1.7	1.7
	6.2	Potência nominal do motor hidráulico (bomba), S3 em 15%	kW	2.2	2.2	2.2
	6.4	Tensão da bateria / Capacidade nominal	V/Ah	24V/224Ah	24V/224Ah	24V/280Ah
	6.5	Peso da bateria	kg	163	163	250
Tráfego / dados adicionais	8.1	Tipo de unidade de tração		AC	AC	AC
	10.5	Design de direção		Eletrônica	Eletrônica	Eletrônica
	10.7	Nível de ruído aos ouvidos do operador	dB(A)	74	74	74

Se houver melhorias nos parâmetros técnicos ou nas configurações, nenhum outro aviso será dado. O diagrama mostrado pode conter configurações fora do padrão.

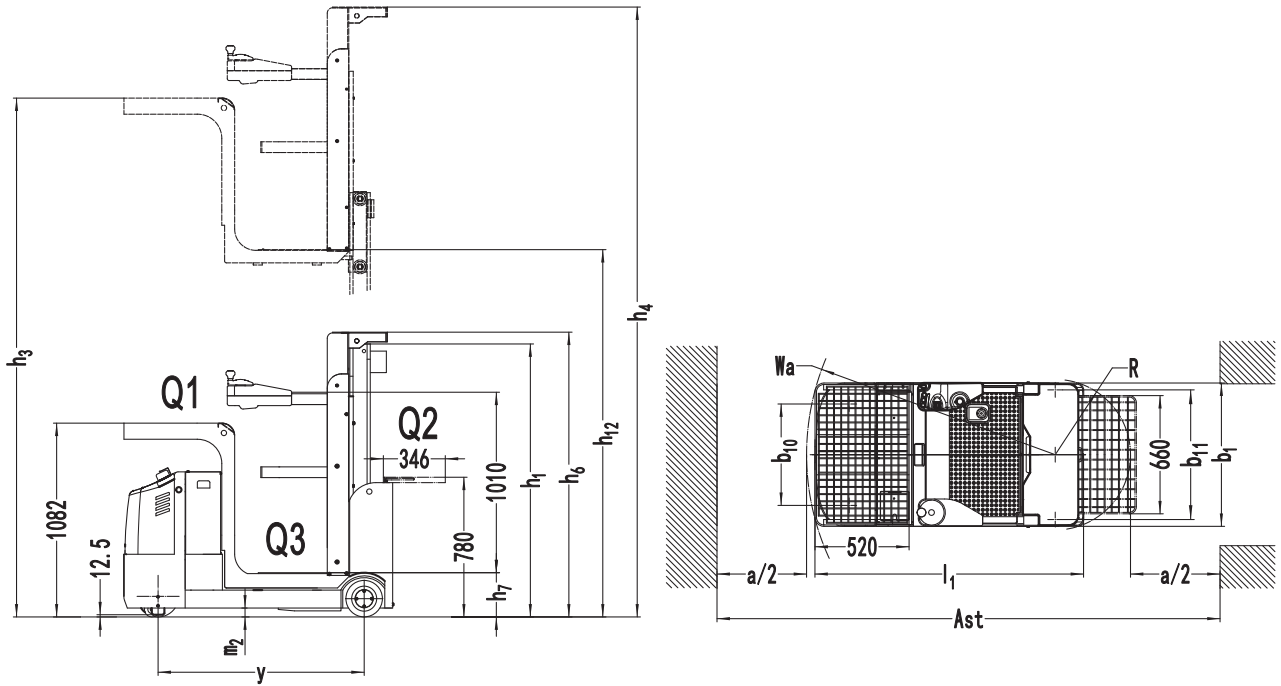

Variantes do Equipamento

Não.	Itens opcionais	JX1(3200, 4100)	JX1(4800)
2.1	Tipo de roda de carga		●Solteira
2.2	Material da roda de carga		●Borracha
2.3	Material da roda de acionamento		●PU
2.7	Capacidade da bateria	●No ○224AH ○210AH ○275AH ○205AH	●No ○224AH ○280AH ○345AH ○205AH
2.8	Carregador	●No ○24V-40A External ○24V-50A External ○24V-25A Internal ○24V-30A Internal ○24V-100A External	●No ○24V-50A External ○24V-50A External ○24V-25A Internal ○24V-30A Internal ○24V-100A External
2.9	Indicador de bateria		○Com horímetro
2.12	Gancho de segurança		●Não ○Sim e não personalizado
2.13	Pino de tração		●Não ○Sim e não personalizado
2.14	Corrente eletrostática		●Sim
3.3	Rodas de rodízio		○Sim e não personalizado
3.4	Sistema de enchimento automático de água		●Não
3.7	Lâmpada de advertência		●Luz de advertência dianteira e traseira ○Luz azul dianteira + luz de advertência traseira ○Luz azul dianteira + luz de advertência dianteira
3.12	Alarme sonoro		●Campainha de queda, campainha de alarme de porta, campainha de mergulho ○Campainha de funcionamento ○Campainha de reversão
3.18	Roda guia		●Não ○Sim e não personalizado
3.19	Interface USB		●Não ○Sim e não personalizado
4.1	Função de tração lateral da bateria		●Sim e não personalizado
4.7	Proteção superior		●Não
5.1	Acessório de tração lateral da bateria		●Não ○Sim e não personalizado

Nota: ●Padrão ○ Opcional - Não se aplica