

**MAX-8**

V2107.01



# MAX-8

Rendimiento excelente & Fiabilidad

## CPD50-100T8

Carretilla Series T8 5.0/6.0/7.0/8.0/10.0T

EP EQUIPMENT CO.,LTD  
[www.ep-eq.com](http://www.ep-eq.com)

# CPCD50/60/70T8

## Especificaciones de montacargas Series T8 5.0-7.0T

General		EP											
1	Fabricante	CPCD50T8	CPCD60T8	CPCD70T8	CPCD50T8	CPCD60T8	CPCD70T8	CPCD50T8	CPCD60T8	CPCD70T8	CPCD50T8	CPCD60T8	CPCD70T8
2	Modelo												
3	Tipo de potencia												
4	Capacidad nominal												
5	Centro de carga												
6	Altura de elevación												
7	Altura de elevación libre												
8	Tamaño de la horquilla												
9	Rango de inclinación del mástil												
10	Voladizo de la horquilla (del centro de la rueda a la cara de la horquilla)												
11	Voladizo trasero												
12	Longitud hasta la cara de la horquilla												
13	Ancho promedio												
14	Altura de mástil bajado												
15	Altura extendida del mástil												
16	Altura del lecho protector												
17	Radio de giro (exterior)												
18	Anchura mínima del pasillo de apilamiento en ángulo recb. (agregue la longitud de carga y el espacio libre)												
19	Velocidad												
20	Elevación (carga completa)												
21	Trazación máxima de la barra de tracción (carga completa)												
22	Capacidad de pediente máx. (Carga completa)												
23	Neumático												
24	Parte delantera												
25	Trasero												
26	Parte delantera												
27	Trasero												
28	Distancia entre ejes												
29	Claridad del piso												
30	Más bajo												
31	Peso propio												
32	Carga completa												
33	Trasero												
34	Sin carga												
35	Trasero												
36	Batería												
37	Modal												
38	Fabricante												
39	Potencia nominal / r.p.m												
40	Esfuerzo de torsión nominal / r.p.m												
41	No. de cilindro												
42	Díametro x Carrera												
43	Desplazamiento												
44	Capacidad del tanque de combustible												
45	Fabricante												
46	Transmision												
47	Escenario												
48	Presión operacional												

1. Altura de elevación especial disponible para obtener más información, contáctenos. 2. Accesorio disponible.  
 3. Las especificaciones de la tabla son solo para modelos estándar. Para más información, póngase en contacto con nosotros. 4. Las especificaciones están sujetas a cambios sin previo aviso.

# CPCD50/60/70T8

## Especificaciones de montacargas Series T8 5.0-7.0T

General		EP			
1	Fabricante	CPCD80T8	CPCD100T8	CPCD80T8	CPCD100T8
2	Modelo				
3	Tipo de potencia			Diesel	
4	Capacidad nominal	8000	10000	8000	10000
5	Centro de carga			600	
6	Altura de elevación			3000	
7	Altura de elevación libre			200	
8	Tamaño de la horquilla	LxWxT	1520x160x80	1520x160x75	1520x160x75
9	Rango de inclinación del mástil	F/R			
10	Voladizo de la horquilla (del centro de la rueda a la cara de la horquilla)			612	
11	Voladizo trasero			728	
12	Longitud hasta la cara de la horquilla		700	700	700
13	Ancho promedio		4250	4250	4250
14	Altura de mástil bajado			2245	
15	Altura extendida del mástil			2850	
16	Altura del techo protector			4420	
17	Radio de giro (exterior)		3700	3700	3700
18	Anchura mínima del pasillo de apilamiento en ángulo recto (agregue la longitud de carga y el espacio libre)		4580	4580	4580
19	Velocidad		390/340	480/350	390/340
20	Velocidad		61000	58000	61000
21	Elevación (carga completa)			25	
22	Tensión máxima de la barra de tracción (carga completa)			20	
23	Capacidad de ascenso máx. (Carga completa)			4x800-20-14FR	
24	Neumático			2x600-20-14FR	
25	Trasero			1600	
26	Parte delantera			1700	
27	Huella				
28	Distancia entre ejes		2800	2500	2800
29	Más bajo			240/190	
30	Claridad del piso			350/340	
31	Peso propio		12500	11050	12500
32	Carga completa		17200	17200	17200
33	Distribución del peso		1850	1850	1850
34	Sin carga		4900	4900	4900
35	Trasero		6150	6150	6150
36	Batería			24/80	
37	Modal	68G32		CSF3-8	68G11
38	Fabricante	CHAO CHAI		Cummins	ISUZU
39	Salida nominal / r.p.m	85/2200		86/2200	82.3/2000
40	Esfuerzo de torsión nominal / r.p.m	450/1400-1800		470/1320	418/1400-1600
41	No. de cilindro	6		4	6
42	Díametro x Carrera	102x118		102x115	105/125
43	Desplazamiento	5785		3757	6484
44	Capacidad del tanque de combustible	L	160	160	160
45	Fabricante			OEM	
46	Transmisiones			Power shift	
47	Escenario			2/2	
48	Presión operacional			20.5	

1. Altura de elevación especial disponible para obtener más información, contáctenos. 2. Accesorio disponible.  
 3. Las especificaciones de la tabla son solo para modelos estándar. Para más información, póngase en contacto con nosotros. 4. Las especificaciones están sujetas a cambios sin previo aviso.

### Mástil T8 4.5/5.0t : (neumático)

Tipo	Modelo	Altura máx. De horquilla mm	Altura total		Elevación libre		Voladizo delantero mm	Rango de inclinación		Capacidad						
			Bajada mm	Extendida		Sin respaldo mm		Con respaldo mm	FWD Deg	BWD Deg	Capacidad de carga a 600					
				Sin respaldo mm	Con respaldo mm						5.0t kg	6.0t kg	7.0t kg			
Mástil de vista amplia	2W300	3000	2510	4000	4430	130	130	635	6	12	5000	6000	7000			
	2W330	3300	2660	4200	4730	130	130	635	6	12						
	2W350	3500	2760	4500	4930	130	130	635	6	12						
	2W400	4000	3020	5000	5430	130	130	635	6	12						
	2W450	4500	3310	5500	5930	130	130	635	6	6						
	2W500	5000	3560	6000	6430	130	130	635	6	6				4800	5800	6800
Mástil completo de 2 etapas con vista amplia	2F300	3000	2460	4000	4430	1545	1090	635	6	12	5000	6000	—			
	2F330	3300	2610	4300	4730	1695	1240	635	6	12						
	2F350	3500	2710	4500	4930	1795	1340	635	6	12						
	2F400	4000	3010	5000	5430	2095	1640	635	6	12						
Mástil completo de 3 etapas con vista amplia	3F450	4500	2650	5070	5750	1740	1285	680	6	6	4500	5500	6500			
	3F480	4800	2765	5375	6050	1845	1390	680	6	6						
	3F500	5000	2830	5575	6250	1910	1455	680	3	6						
	3F540	5400	2965	6150	6830	2045	1590	680	3	6				4200	5200	5500
	3F600	6000	3165	6570	7250	2245	1790	680	3	6				4000	5000	5300

### Mástil T8 4.5/5.0t : (neumático)

Tipo	Modelo	Altura máx. De horquilla mm	Altura total		Elevación libre		Voladizo delantero		Rango de inclinación		Capacidad	
			Bajada mm	Extendida Con respaldo mm	Sin respaldo mm	Con respaldo mm	8.0t mm	10.0t mm	FWD Deg	BWD Deg	Capacidad de carga a 600 mm	
											8.0t kg	10.0t kg
Mástil de vista amplia	2W300	3130	2920	4310	210	210	728	728	6	12	8000	10000
	2W330	3430	3070	4610	210	210	728	728	6	12		
	2W350	3630	3170	4810	210	210	728	728	6	12		
	2W400	4130	3470	5310	210	210	728	728	6	12		
	2W450	4630	3720	5810	210	210	728	728	6	12		
	2W500	5130	3970	6310	210	210	728	728	6	6		
Mástil completo de 3 etapas con vista amplia	2W550	5630	4270	7035	210	210	728	728	6	6	7200	8500
	3F450	4530	2900	5875	1580	1580	768	768	6	6	7200	7800
	3F480	4830	3000	6175	1680	1680	768	768	6	6	7000	7650
	3F500	5030	3065	6375	1745	1745	768	768	6	6	6300	7500
	3F550	5530	3255	6775	1935	1935	768	768	3	6	6500	7200
3F600	6030	3455	7375	2135	2135	768	768	3	6	6000	6000	

GRÁFICO DE CAPACIDADES NOMINALES Y CENTROS DE CARGA



GRÁFICO DE CAPACIDADES NOMINALES Y CENTROS DE CARGA



GRÁFICO DE CAPACIDADES NOMINALES Y CENTROS DE CARGA

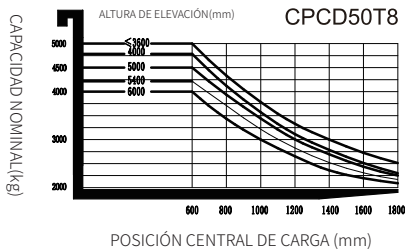

GRÁFICO DE CAPACIDADES NOMINALES Y CENTROS DE CARGA

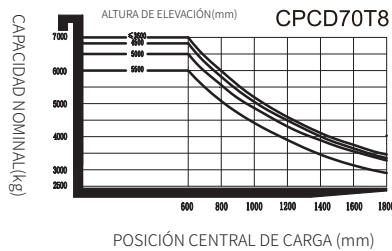

GRÁFICO DE CAPACIDADES NOMINALES Y CENTROS DE CARGA

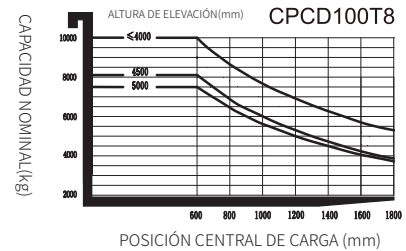

**Montacargas 5.0-7.0T Series T8**

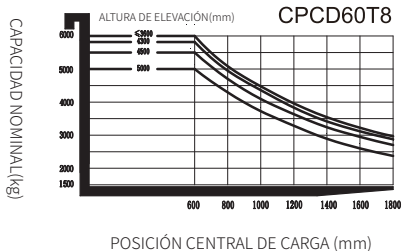
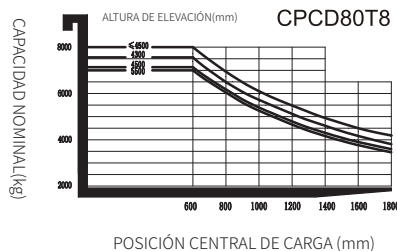
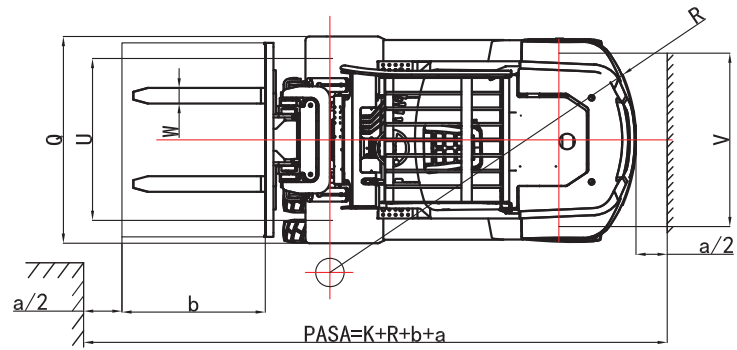
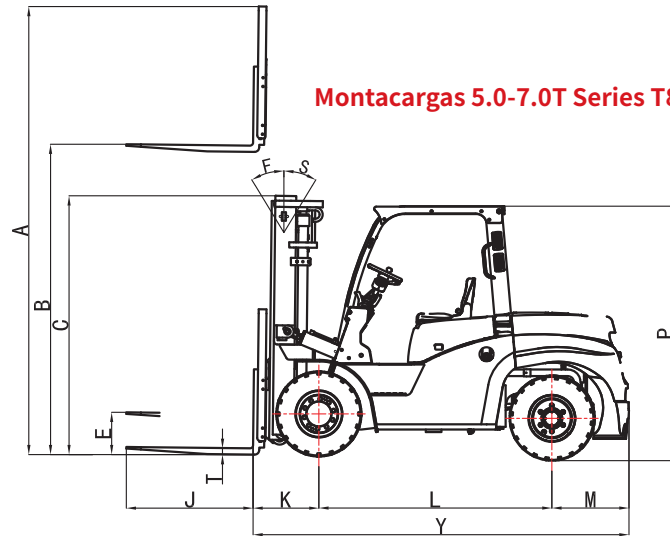

**Montacargas 8.0-10.0T Series T8**

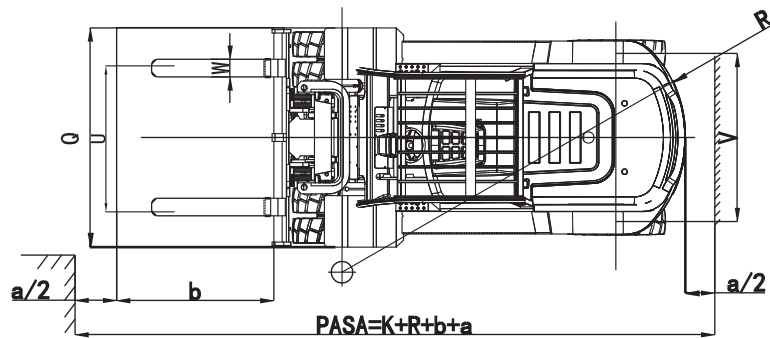
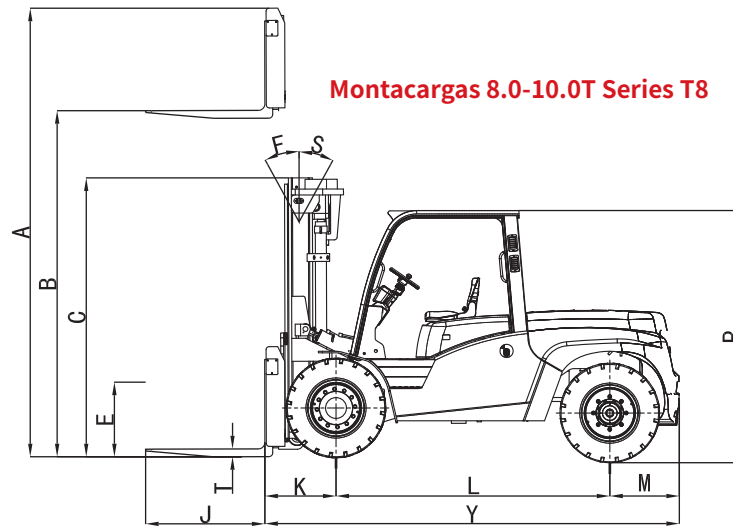

# Opción

Opciones	CPCD50T8	CPCD60T8	CPCD70T8	CPCD80T8	CPCD100T8
1 Horquillas de otras dimensiones	○	○	○	○	○
2 Extensión de horquilla	○	○	○	○	○
3 Tenedor plegable	○	○	○	○	○
4 Posicionador de horquillas	○	○	○	○	○
5 Motor importado	○	○	○	○	○
6 Sistema de escape de montaje alto	○	○	○	○	○
7 Filtro de aire doble	○	○	○	○	○
8 Neumático macizo	○	○	○	○	○
9 Neumático sin marcas	○	○	○	○	○
10 Techo de protección de altura especial	○	○	○	○	○
11 Capota impermeable de protección superior	●	●	●	●	●
12 Mástiles de diferentes alturas de elevación	○	○	○	○	○
13 Adjunto archivo	○	○	○	○	○
14 Cabina	○	○	○	○	○
15 Calentador	○	○	○	○	○
16 Ventana delantera con limpiaparabrisas	○	○	○	○	○
17 Luneta trasera con limpiaparabrisas	○	○	○	○	○
18 Cabina sin puertas laterales	●	●	●	●	●
19 Luz de trabajo delantera LED	●	●	●	●	●
20 Luz de trabajo trasera LED	○	○	○	○	○
21 Extintor de incendios	○	○	○	○	○
22 Asiento de lujo (suspensión total)	○	○	○	○	○
23 Interruptor de asiento	●	●	●	●	●
24 Luz de advertencia debajo de la cubierta del motor	○	○	○	○	○
25 Estera de aislamiento	○	○	○	○	○
26 Sistema OPS	○	○	○	○	○
27 Carro y respaldo especial	○	○	○	○	○
28 VENTILADOR	○	○	○	○	○

Nota: ● estándar ○ opción — NA

Montacargas 5.0-7.0T Series T8



Montacargas 8.0-10.0T Series T8

