

MAX-8

V2107.02



EP
Let's grow together

MAX-8

Rendimiento excelente & Fiabilidad

CPCD15-18T8

Carretilla 1.5-1.8T Series T8

EP EQUIPMENT CO.,LTD
www.ep-ep.com



CPCD15/18T8

General		EP	
1	Fabricante	CPCD15TR-SAQ 2	CPCD18TR-SAQ2
2	Modelo	Diesel	Diesel
3	Tipo de potencia	1500	1800
4	Capacidad nominal	500	500
5	Centro de carga	3000	3000
6	Altura de elevación	120	120
7	Tamaño de la horquilla	920x100x40	920x100x40
8	Tamaño de la horquilla	LxWxT	
9	Rango de inclinación del mástil	F/R	
10	Voleadizo de la horquilla (del centro de la rueda a la cara de la horquilla)	612	612
11	Voleadizo trasero	420	420
12	Longitud hasta la cara de la horquilla	420	420
13	Anchura total	2270	2320
14	Dimensiones total	1080	1080
15	Altura de mástil bajado	1985	1985
16	Altura extendida del mástil	3960	3960
17	Radio de giro (exterior)	2070	2070
18	Anchura mínima del pasillo de apilamiento en ángulo recto (agregue la longitud de carga y el espacio libre)	1985	2035
19	Viaje (sin carga)	2400	2440
20	Velocidad	14	14
21	Elevación (carga completa)	460	460
22	Bajando (carga completa)	460	460
23	Tensión máxima de la barra de tracción (carga completa)	14300	14800
24	Capacidad de ascenso máx. (Carga completa)	20	20
25	Neumático	6.50-10-10PR	6.50-10-10PR
26	Parte delantera	5.00-8-10PR	5.00-8-10PR
27	Huella	920	920
28	Distancia entre ejes	1430	1430
29	Claridad del piso	110	110
30	Centro de distancia entre ejes	140	140
31	Peso propio	2700	2900
32	Parte delantera	3570	3985
33	Carga completa	630	705
34	Trasero	1215	1305
35	Sin carga	1485	1585
36	Batería	12/60	12/60
37	Voltaje/Capacidad(20HR)	V/AH	V/AH
38	Modal	S4Q2	S4Q2
39	Fabricante	NB485BPG	NB485BPG
40	Potencia nominal / r.p.m	XIN CHAI	XIN CHAI
41	Esfuerzo de tensión nominal / r.p.m	32.9/2500	30/2600
42	No. de cilindro	135/2000	135/2000
43	Díametro x Carrera	4	4
44	Desplazamiento	88x103	88x103
45	Capacidad del tanque de combustible	2505	2505
46	Fabricante	OEM	OEM
47	Tipo	Powershift	Powershift
48	Presión operacional	1/1	1/1
		15	15

1. Altura de elevación especial disponible (mástil de 2 etapas: 2.5 m, 2.7 m, 3.0 m, 3.3 m, 3.5 m, 3.6 m, 3.7 m, 4 m, 4.3 m, 4.5 m, 5 m. Mástil dúplex completamente libre de 3.0 m, 3.3 m, 3.5 m, 3.6 m. Mástil de 3 etapas: 4.3 m, 4.5 m, 4.8 m, 5 m, 5.5 m, 6 m)
2. Accesorio disponible. 3. Las especificaciones de la tabla son solo para modelos estándar. Para obtener más información, póngase en contacto con nosotros. 4. Las especificaciones están sujetas a cambios sin previo aviso.

Mástil T8 1.5/1.8t : (neumático)

Tipo	Modelo	Altura máx. De horquilla	Altura total			Elevación libre		Voladizo delantero		Rango de inclinación		Capacidad			
			Bajada	Extendida		Sin respaldo	Con respaldo			FWD	BWD	Capacidad de carga a 500 mm			
				Sin respaldo	Con respaldo			Neumático único				Neumático doble			
			mm	mm	mm	mm	mm	mm	mm	mm	Deg	Deg	kg	kg	kg
Mástil de vista amplia	2W200	2000	1495	2585	2955	120	120	420	420	6	12	1500	1800	1500	1800
	2W250	2500	1745	3085	3455	120	120	420	420	6	12	1500	1800	1500	1800
	2W270	2700	1845	3285	3655	120	120	420	420	6	12	1500	1800	1500	1800
	2W300	3000	1995	3585	3955	120	120	420	420	6	12	1500	1800	1500	1800
	2W330	3300	2145	3885	4255	120	120	420	420	6	12	1500	1800	1500	1800
	2W350	3500	2245	4085	4455	120	120	420	420	6	12	1500	1800	1500	1800
	2W360	3600	2295	4185	4555	120	120	420	420	6	12	1500	1800	1500	1800
	2W400	4000	2545	4585	4955	120	120	420	420	6	12	1400	1700	1500	1800
Mástil completo de 2 etapas con vista amplia	2W430	4300	2695	4885	5255	120	120	420	420	6	6	1300	1600	1400	1700
	2W450	4500	2795	5085	5455	120	120	420	420	6	6	1250	1500	1350	1600
	2F250	2500	1790	3105	3455	1045	765	420	420	6	12	1500	1800	1500	1800
	2F270	2700	1890	3305	3655	1145	865	420	420	6	12	1500	1800	1500	1800
	2F300	3000	2040	3605	3955	1345	1105	420	420	6	12	1500	1800	1500	1800
	2F330	3300	2190	3905	4255	1495	1165	420	420	6	12	1500	1800	1500	1800
	2F360	3600	2340	4205	4555	1645	1315	420	420	6	12	1500	1800	1500	1800
	2F400	4000	2540	4605	4955	1815	1565	420	420	6	12	1400	1700	1500	1800
Mástil completo de 3 etapas con vista amplia	3F430	4300	1965	5070	5255	1425	1080	440	440	6	6	1250	1500	1350	1600
	3F450	4500	2045	5130	5465	1485	1140	440	440	6	6	1200	1400	1300	1500
	3F480	4800	2160	5445	5755	1575	1230	440	440	6	6	1100	1300	1200	1400
	3F500	5000	2210	5605	5955	1665	1320	440	440	6	6	1050	1200	1150	1300
	3F550	5500	2375	6120	6455	1825	1480	440	440	3	6	/	/	950	1100
	3F600	6000	2600	6695	6955	1975	1630	440	440	3	6	/	/	750	900

Nota: 1. Con desplazador lateral menos 150Kg, Con desplazador integrado menos 100Kg.



GRÁFICO DE CAPACIDADES NOMINALES Y CENTROS DE CARGA



GRÁFICO DE CAPACIDADES NOMINALES Y CENTROS DE CARGA

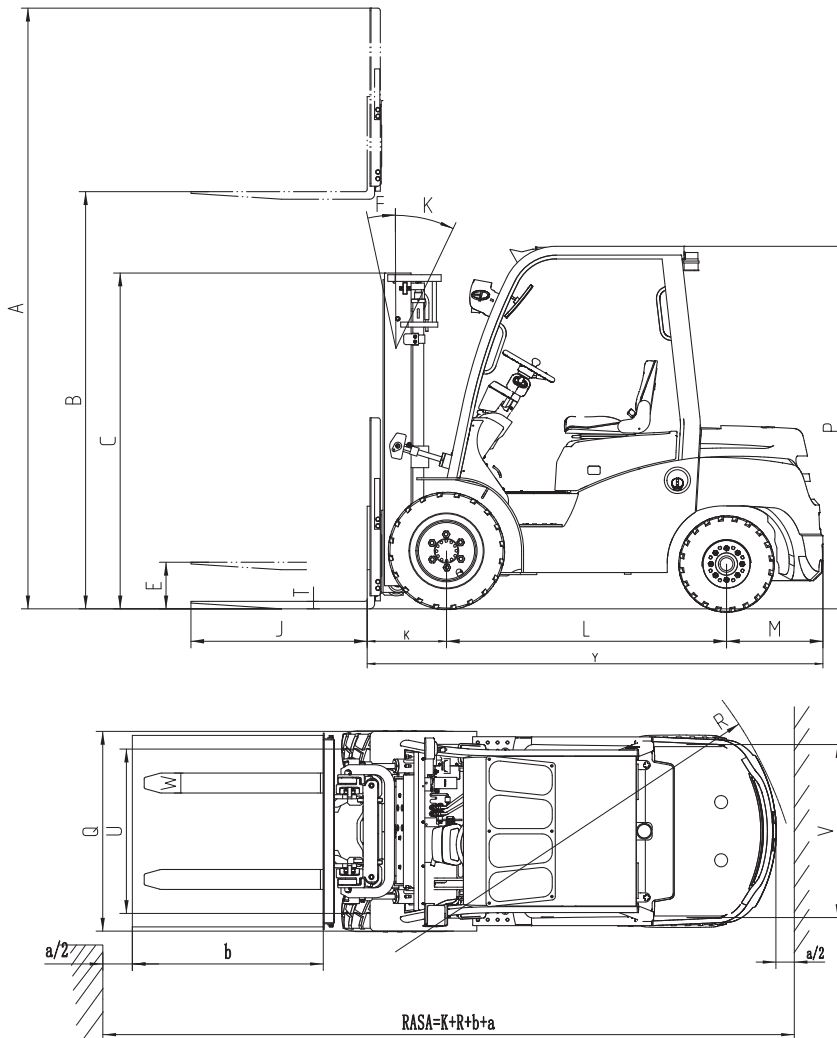

Opción

Opciones	15/18T8	20/25T8	30T8	35T8	
1	Longitud de tenedor	○	○	○	○
2	Extensión de horquilla	○	○	○	○
3	Tenedor doblado	○	○	○	○
4	Motor diesel importado	○	○	○	○
5	Importar motor de gasolina	○	○	○	○
6	Sistema de GLP	○	○	○	○
7	Alto escape	○	○	○	○
8	Purificadores de aire dobles o purificador de aire especial	○	○	○	○
9	Neumático de caucho macizo	○	○	○	○
10	Neumático macizo sin marcas	○	○	○	○
11	Guardia de arriba	●	●	●	●
12	Opciones de mástil	○	○	○	○
13	Archivos adjuntos	○	○	○	○
14	Desplazamiento lateral integrado	○	○	○	○
15	Cabina	●	●	●	●
16	calentador	○	○	○	○
17	Parabrisas delantero con limpiaparabrisas	○	○	○	○
18	Parabrisas trasero con limpiaparabrisas	○	○	○	○
19	Ventilador	○	○	○	○
20	Sala de cabina de acero completa	○	○	○	○
21	Luz delantera LED	●	●	●	●
22	Luz LED de trabajo trasera	○	○	○	○
23	Extintor de incendios	○	○	○	○
24	Asiento con suspensión	○	○	○	○
25	Interruptor de asiento	●	●	●	●
26	Luz de alerta	●	●	●	●
27	Estera de aislamiento	○	○	○	○
28	Neumático delantero doble	○	○	○	○
29	Sistema OPS	○	○	○	○

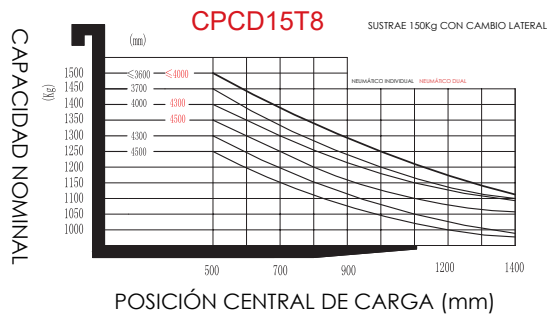
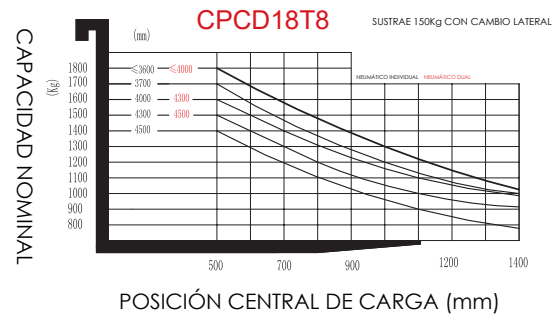
Nota: ● estándar ○ opción - NA